

מגרש A150









בניין 7-קומת קרקע

הערות לתכנית זו מופעיות במפרט המכר - טרם התקבל היתר בניה - יתכנו שינויים בעקבות דרישת רשויות ויועצים.

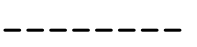
סטיה של עד 2% משטח הדירה ביחס לתוכנית זו, הינה במסגרת חוק תכנון ובניה.

כל המידות המסומנות בתוכנית זו - הן מידות בין קירות הבניה לפני ביצוע טיח או חומרי גמר אחרים.

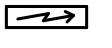
מקרא:

	שטח ורכוש משותף
	מרפסת
	קו קירוי
	מיקום הכנה למעבה מזגן
	צינור איורור
	כניסה לדירה
	קולטני ביוב
	לוח חשמל דירתי
	דוד שמש
	תא ביוב

תאריך: 26/04/2024 קנ"מ: 1 : 100

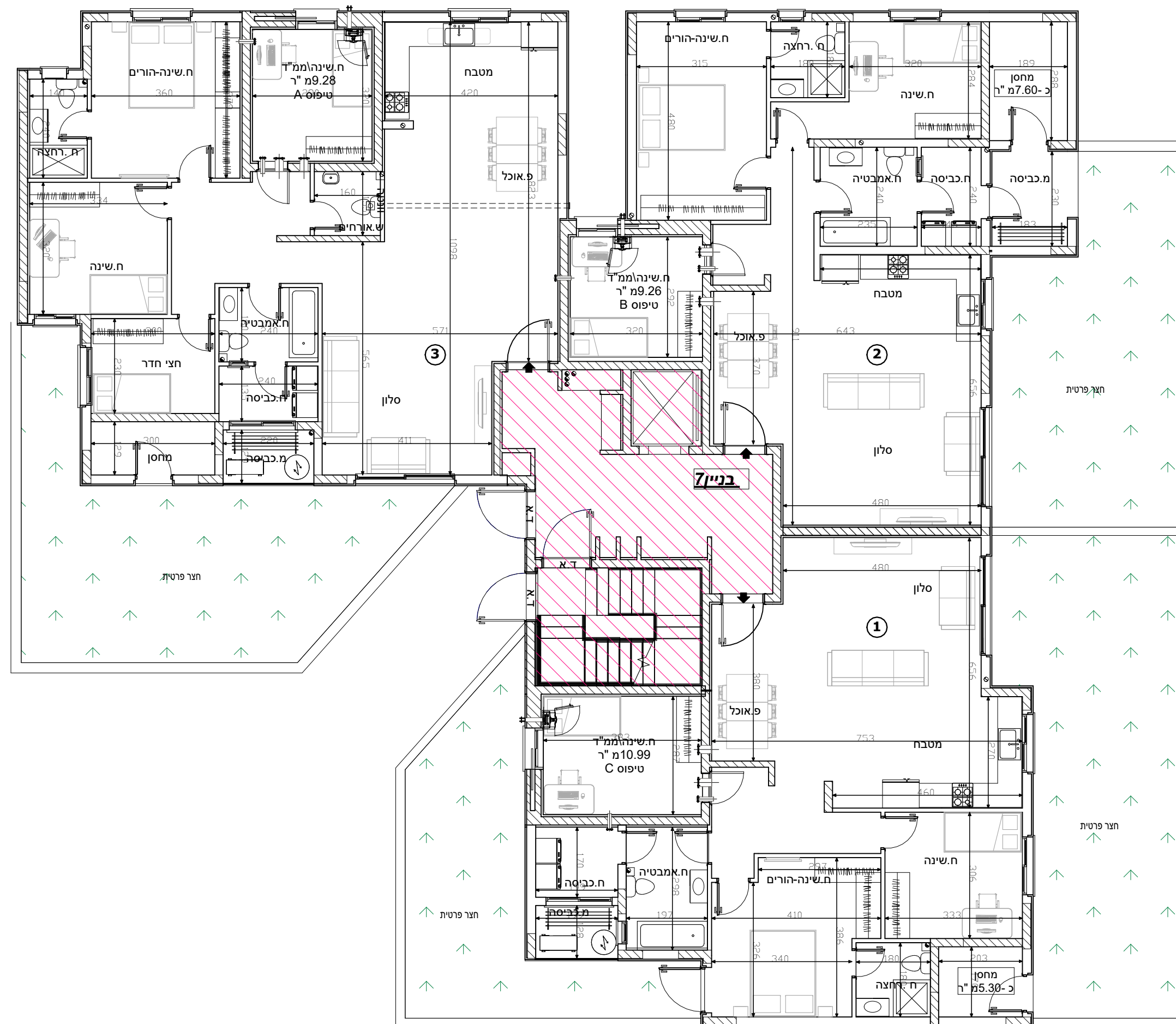
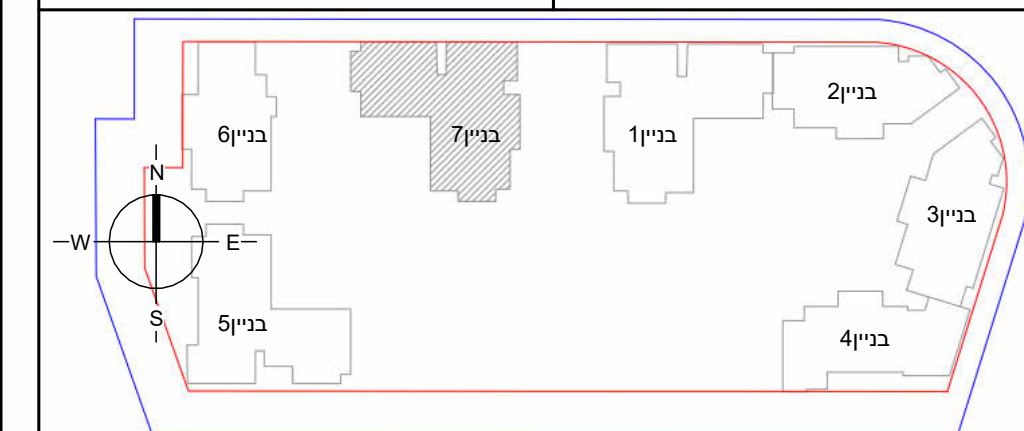

מגרש A150

בניין 7 קומת קרקע דירה 1 טיפוס A1

הערות לתכנית זו מופעיות במפרט המכר - טרם התקבל היתר בניה - יתכנו שינויים בעקבות דרישת רשויות ויועצים.

- סטייה של עד 2% משטח הדירה ביחס לתוכנית זו, הינה במסגרת חוק תכנון ובניה. כל המידות המסומנות בתוכנית זו- הן מידות בין קירות הבניה לפני ביצוע טיח או חומרי גמר אחרים.

מקרא:

	שטח ורכוש משותף
	מרפסת
	קו קירוי
	מיקום הכנה למעבה מזגן
	צינור איורור
	כניסה לדירה
	קולטני ביוב
	לוח חשמל דירתי
	דוד שמש
	תא ביוב

תאריך: 26/04/2024 קנ"מ: 1 : 50

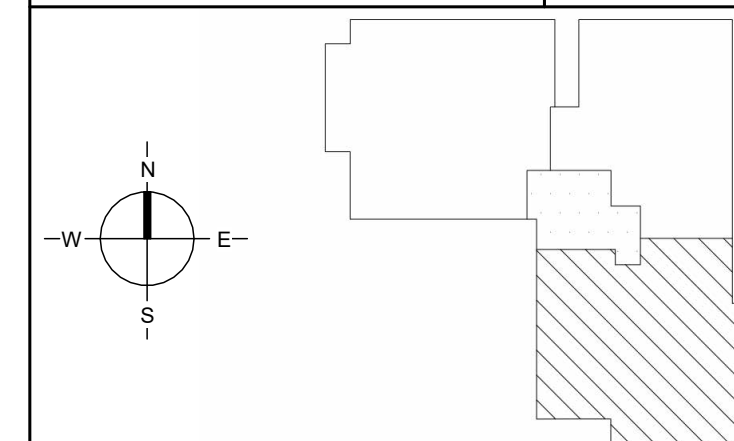

תצו פרטית

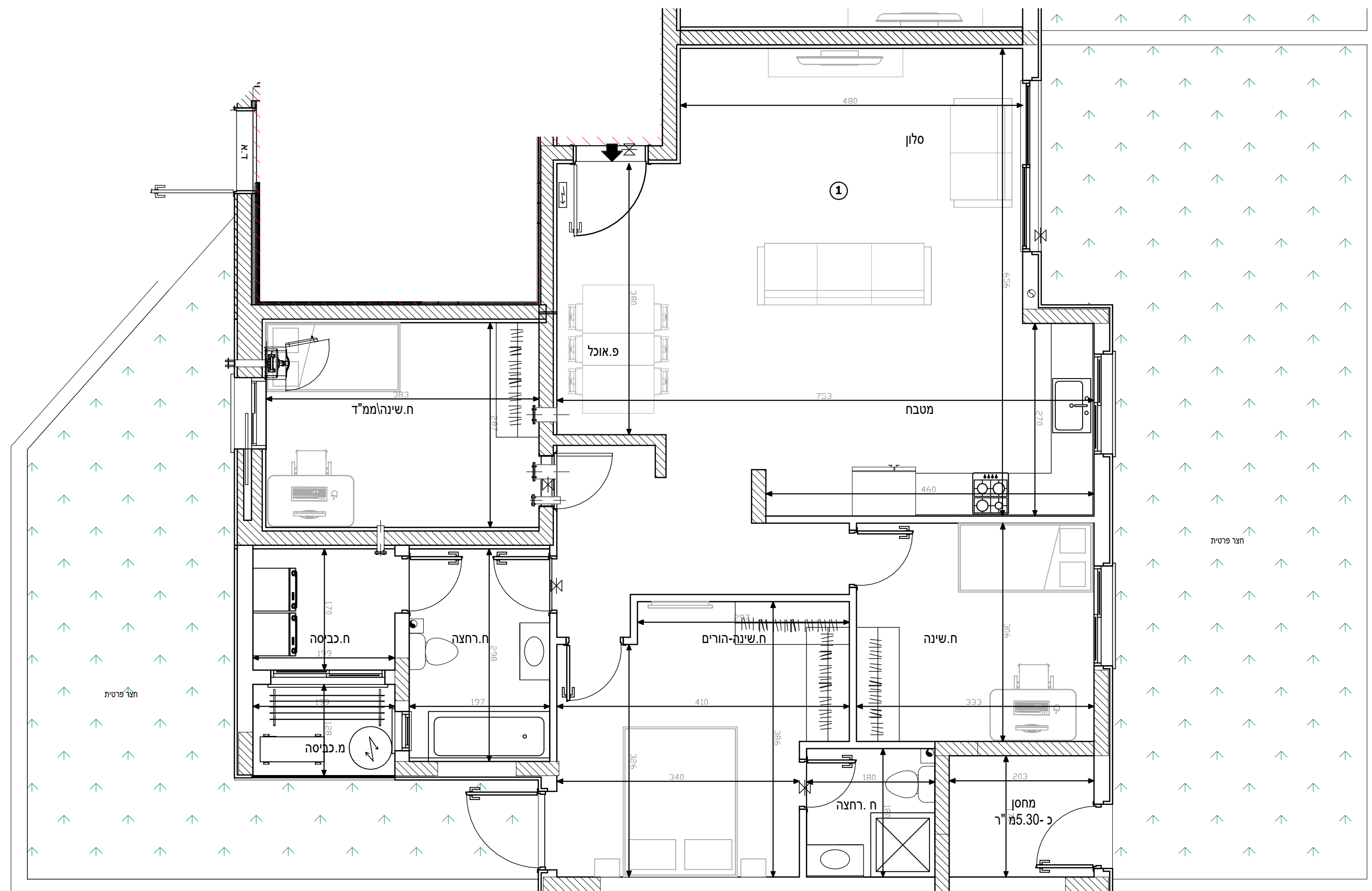





מגרש A150

בניין 7 קומת קרקע דירה 2 טיפוס B

הערות לתכנית זו מופעיות במפרט המכר - טרם התקבל היתר בניה - יתכנו שינויים בעקבות דרישת רשויות ויועצים.

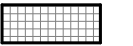
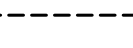
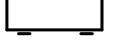
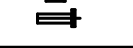
- סטייה של עד 2% משטח הדירה ביחס לתוכנית זו, הינה במסגרת חוק תכנון ובניה. כל המידות המסומנות בתוכנית זו - הן מידות בין קירות הבניה לפני ביצוע טיח או חומרי גמר אחרים.

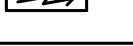
מקרא:

	שטח ורכוש משותף
	מרפסת
	קו קירוי
	מיקום הכנה למעבה מזגן
	צינור איורור
	כניסה לדירה
	קולטני ביוב
	לוח חשמל דירתי
	דוד שמש
	תא ביוב

תאריך: 26/04/2024 קנ"מ: 1 : 50

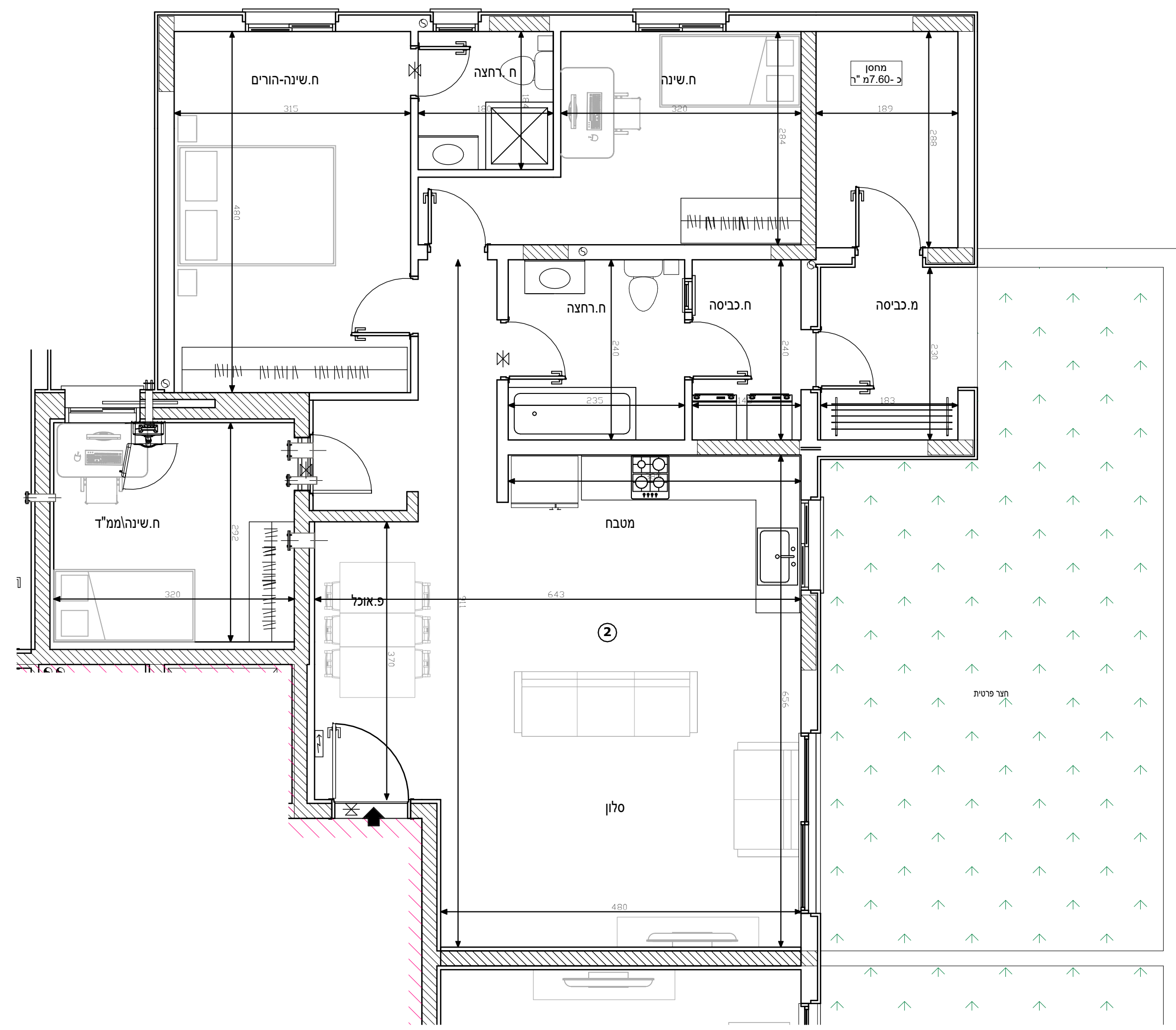
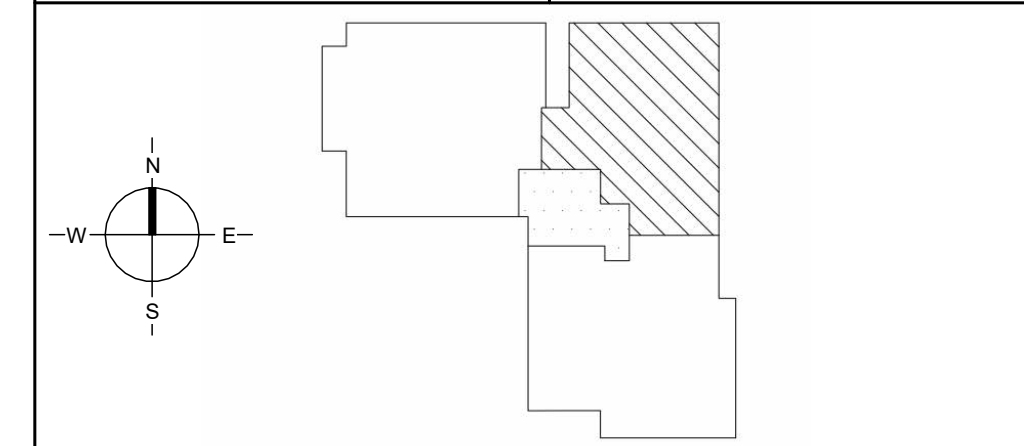

מגרש A150

בניין 7 קומת קרקע דירה 3 טיפוס C1

הערות לתכנית זו מופעיות במפרט המכר - טרם התקבל היתר בניה - יתכנו שינויים בעקבות דרישת רשויות ויועצים.
- סטייה של עד 2% משטח הדירה ביחס לתוכנית זו, הינה במסגרת חוק תכנון ובניה. כל המידות המסומנות בתוכנית זו - הן מידות בין קירות הבניה **לפני** ביצוע טיח או חומרי גמר אחרים.

מקרא:

	שטח ורכוש משותף
	מרפסת
	קו קירוי
	מיקום הכנה למעבה מזגן
	צינור איורור
	כניסה לדירה
	קולטני ביוב
	לוח חשמל דירתי
	דוד שמש
	תא ביוב

תאריך: 26/04/2024 קנ"מ: 1 : 50

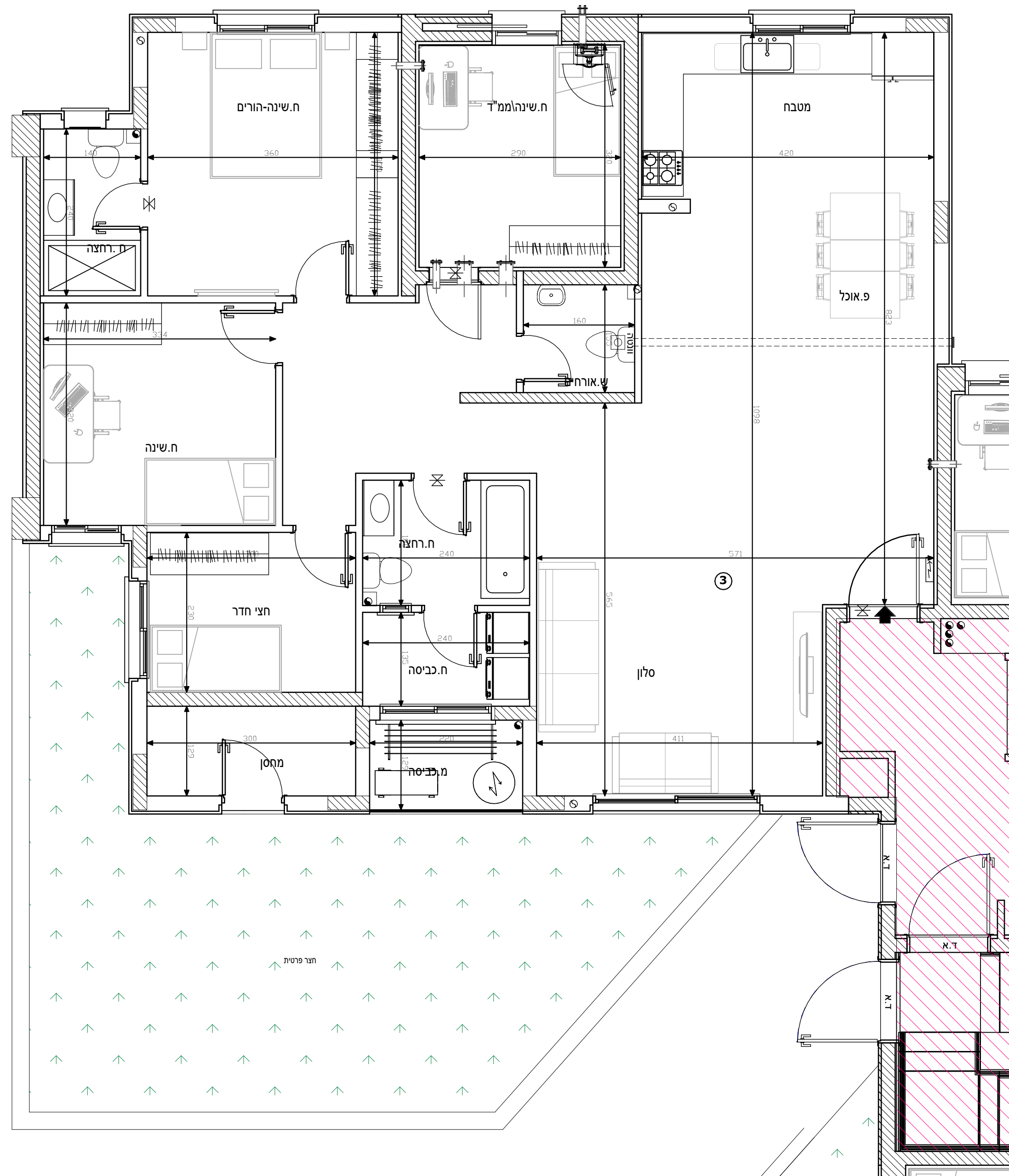
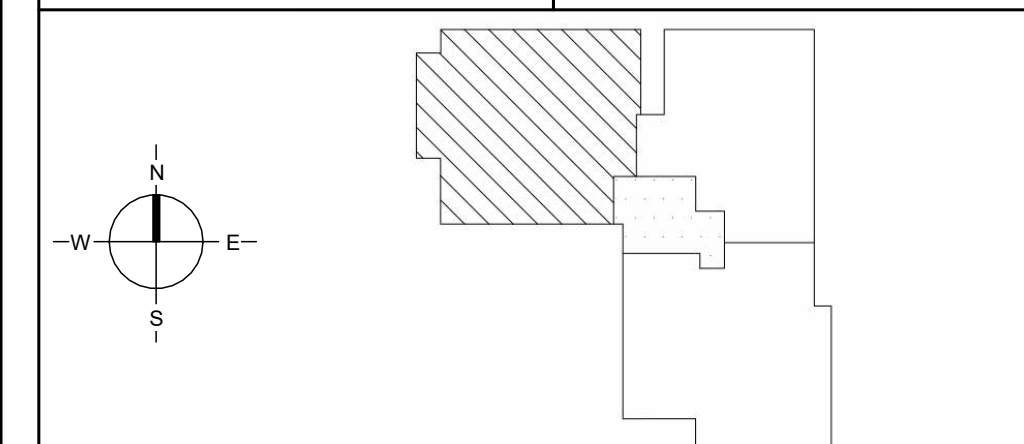

מגרש A150

בניין 7- קומה 1

הערות לתכנית זו מופעיות במפרט המכר - טרם התקבל היתר בניה- יתכנו שינויים בעקבות דרישת רשויות ויועצים.

- סטיה של עד 2% משטח הדירה ביחס לתוכנית זו,הינה במסגרת חוק תכנון ובניה.

כל המידות המסומנות בתוכנית זו- הן מידות בין קירות הבניה לפני ביצוע טיח או חומרי גמר אחרים.

מקרא:

	שטח ורכוש משותף
	מרפסת
	קו קירוי
	מיקום הכנה למעבה מזגן
	צינור איורור
	כניסה לדירה
	קולטני ביוב
	לוח חשמל דירתי
	דוד שמש
	תא ביוב

תאריך: 26/04/2024 קנ"מ: 1 : 100

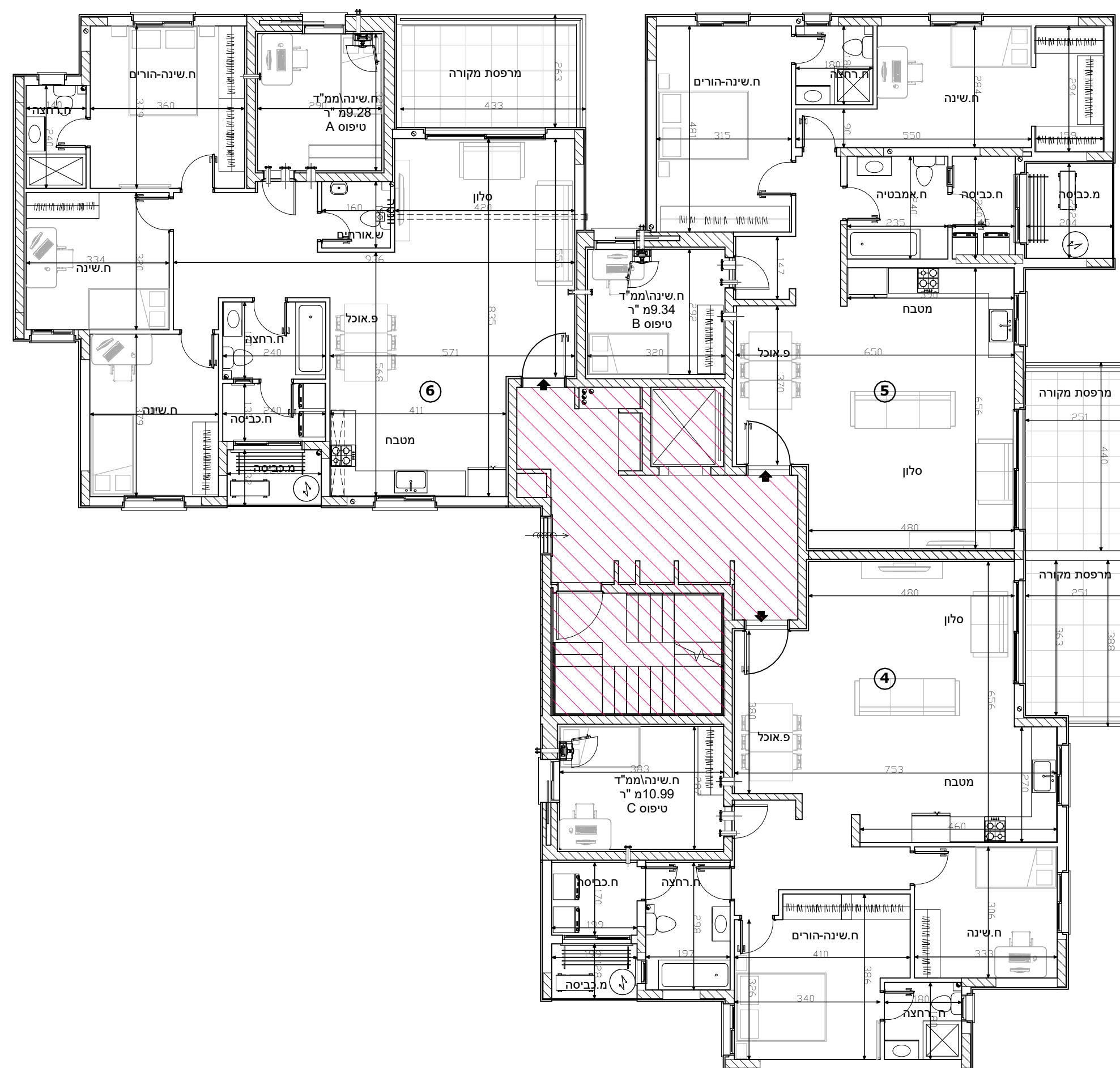
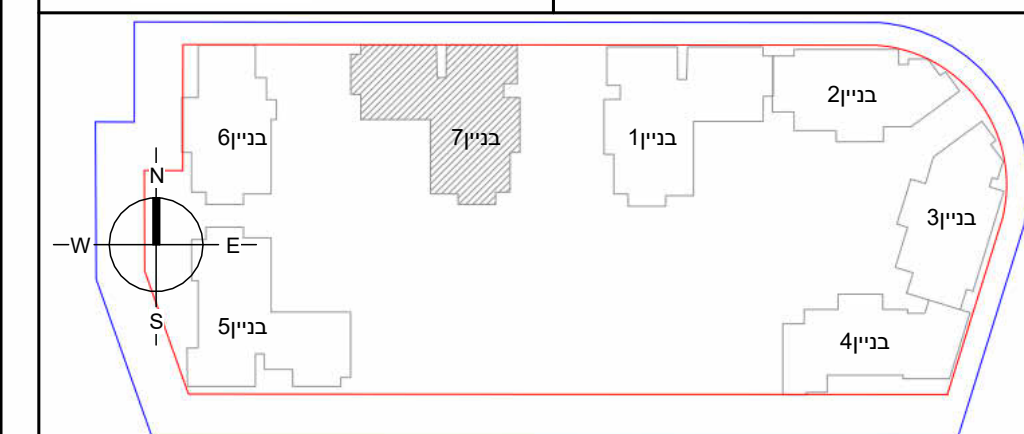

מגרש A150







בניין 7 קומה 1 דירה 4 טיפוס D1

הערות לתכנית זו מופעיות במפרט המכר - טרם התקבל היתר בניה - יתכנו שינויים בעקבות דרישת רשויות ויועצים.

- סטייה של עד 2% משטח הדירה ביחס לתוכנית זו, הינה במסגרת חוק תכנון ובניה.

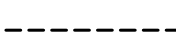
כל המידות המסומנות בתוכנית זו - הן מידות בין קירות הבניה לפני ביצוע טיח או חומרי גמר אחרים.

מקרא:

	שטח ורכוש משותף
	מרפסת
	קו קירוי
	מיקום הכנה למעבה מזגן
	צינור איוורור
	כניסה לדירה
	קולטני ביוב
	לוח חשמל דירתי
	דוד שמש
	תא ביוב

תאריך: 26/04/2024 קנ"מ: 1 : 50

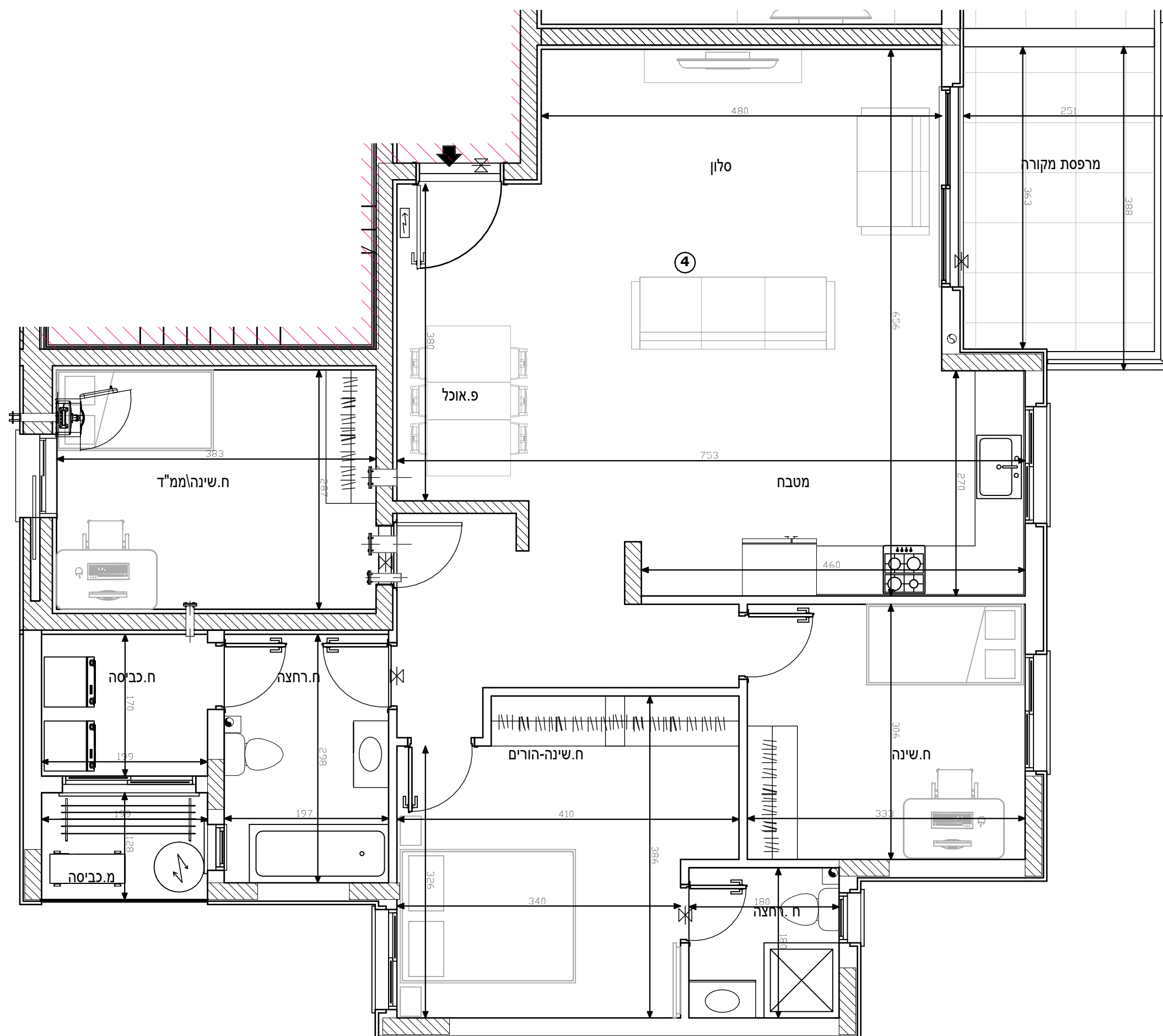
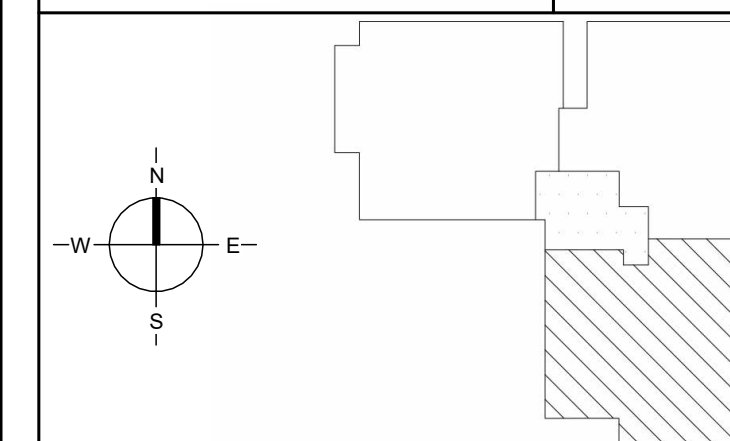

מגרש A150







בניין 7 קומה 1 דירה 5 טיפוס E1

הערות לתכנית זו מופעיות במפרט המכר - טרם התקבל היתר בניה - יתכנו שינויים בעקבות דרישת רשויות ויועצים.

- סטיה של עד 2% משטח הדירה ביחס לתוכנית זו, הינה במסגרת חוק תכנון ובניה.

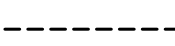
כל המידות המסומנות בתוכנית זו - הן מידות בין קירות הבניה לפני ביצוע טיח או חומרי גמר אחרים.

מקרא:

	שטח ורכוש משותף
	מרפסת
	קו קירוי
	מיקום הכנה למעבה מזגן
	צינור איורור
	כניסה לדירה
	קולטני ביוב
	לוח חשמל דירתי
	דוד שמש
	תא ביוב

תאריך: 26/04/2024 קנ"מ: 1 : 50

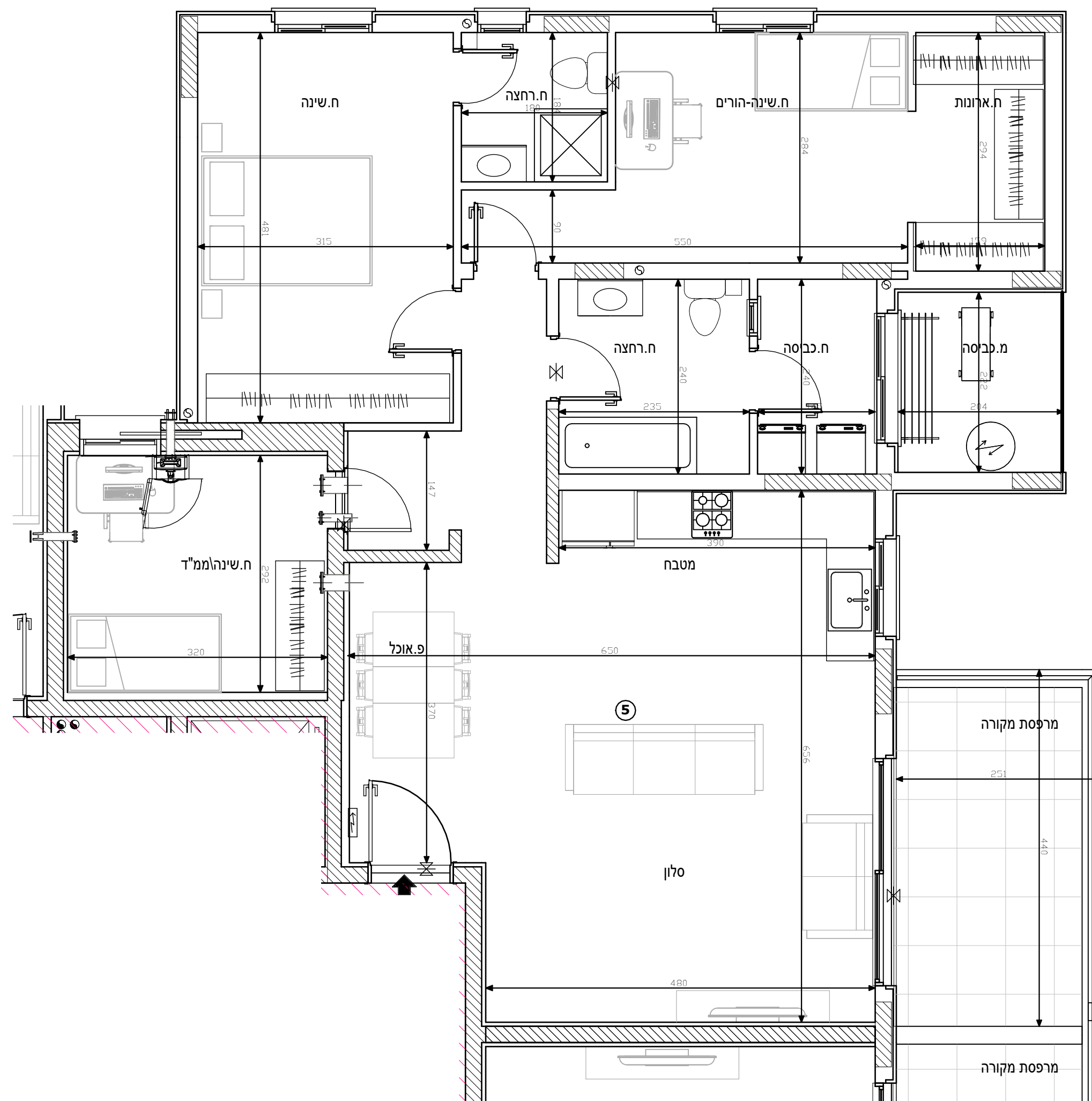
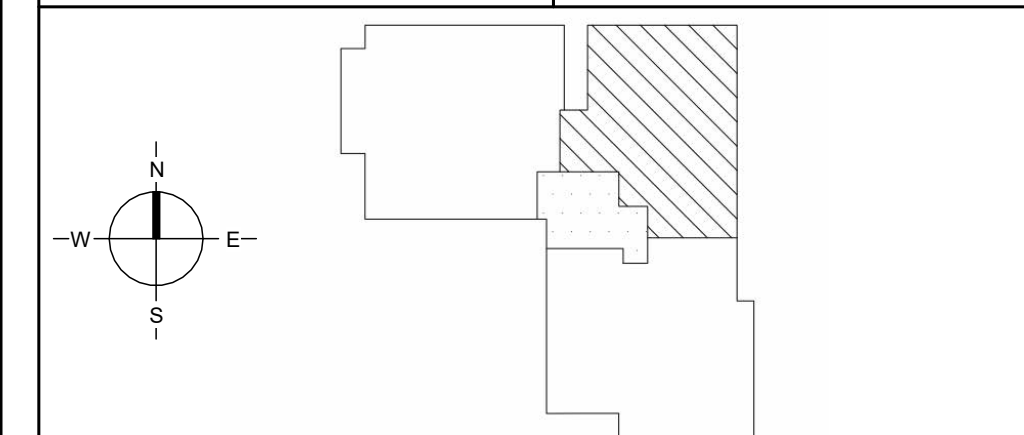









מגרש A150

בניין 7 קומה 1 דירה 6 טיפוס F1

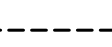
הערות לתכנית זו מופעיות במפרט המכר - טרם התקבל היתר בניה - יתכנו שינויים בעקבות דרישת רשויות ויועצים.

- סטייה של עד 2% משטח הדירה ביחס לתוכנית זו, הינה במסגרת חוק תכנון ובניה. כל המידות המסומנות בתוכנית זו - הן מידות בין קירות הבניה לפני ביצוע טיח או חומרי גמר אחרים.

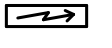
מקרא:

	שטח ורכוש משותף
	מרפסת
	קו קירוי
	מיקום הכנה למעבה מזגן
	צינור איורור
	כניסה לדירה
	קולטני ביוב
	לוח חשמל דירתי
	דוד שמש
	תא ביוב

1 : 50

קנ"מ :

26/04/2024

תאריך :

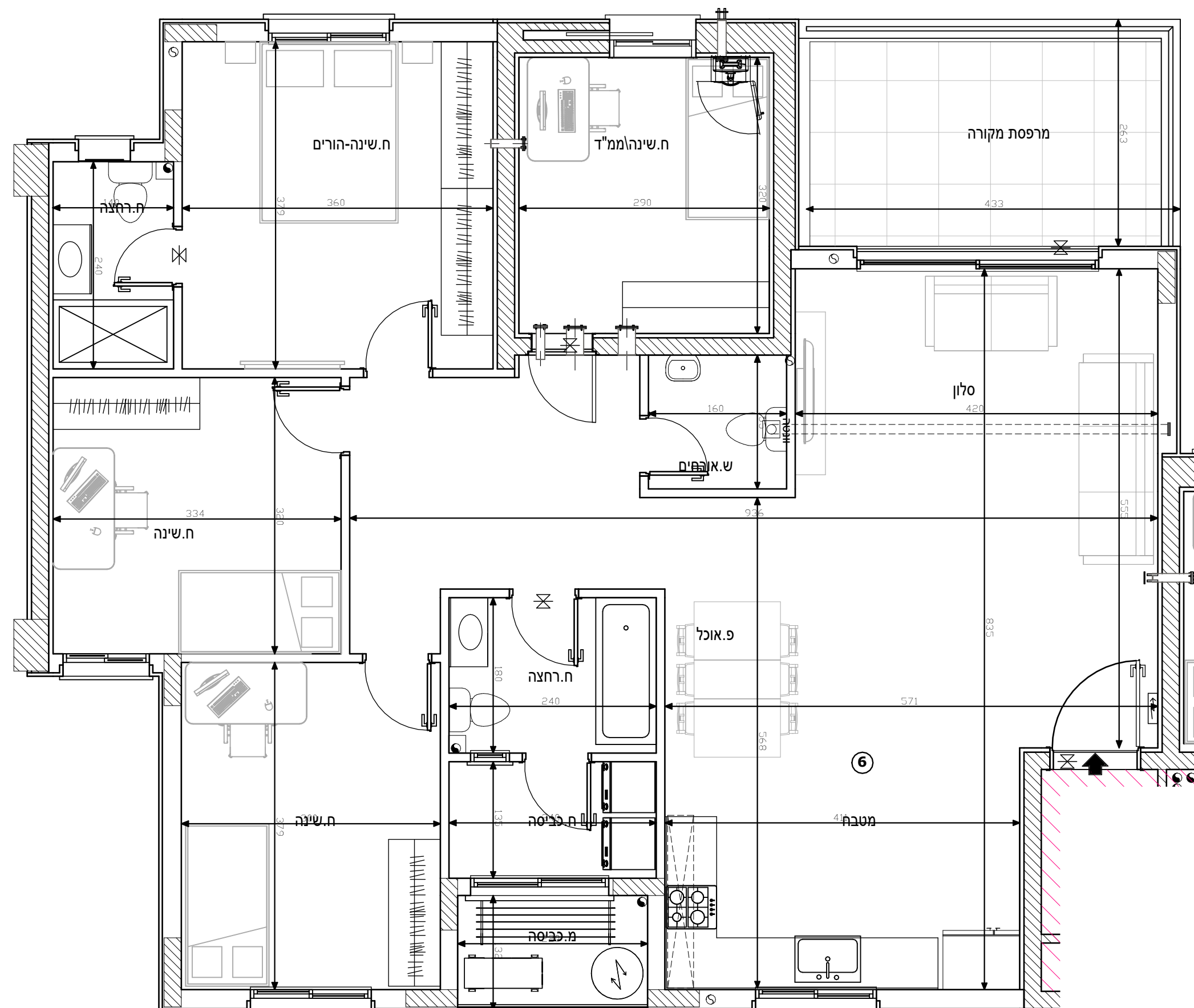
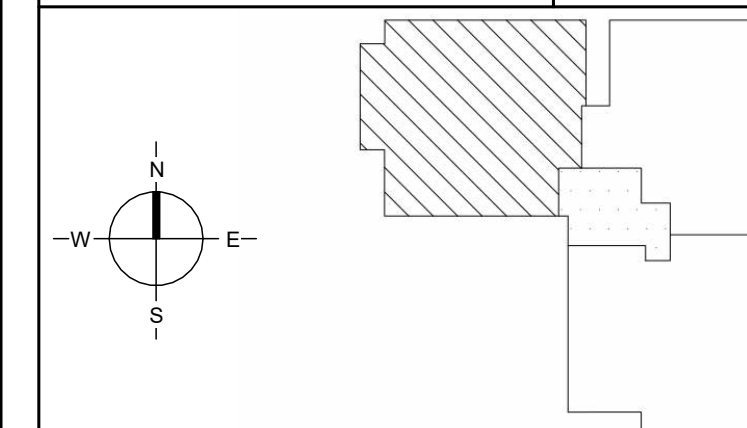

מגרש A150







בניין 7 קומה 2 דירה 7 טיפוס D1

הערות לתכנית זו מופעיות במפרט המכר - טרם התקבל היתר בניה - יתכנו שינויים בעקבות דרישת רשויות ויועצים.

- סטייה של עד 2% משטח הדירה ביחס לתוכנית זו, הינה במסגרת חוק תכנון ובניה.

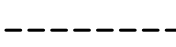
כל המידות המסומנות בתוכנית זו - הן מידות בין קירות הבניה לפני ביצוע טיח או חומרי גמר אחרים.

מקרא:

	שטח ורכוש משותף
	מרפסת
	קו קירוי
	מיקום הכנה למעבה מזגן
	צינור איורור
	כניסה לדירה
	קולטני ביוב
	לוח חשמל דירתי
	דוד שמש
	תא ביוב

1 : 50

קנ"מ :

26/04/2024

תאריך :

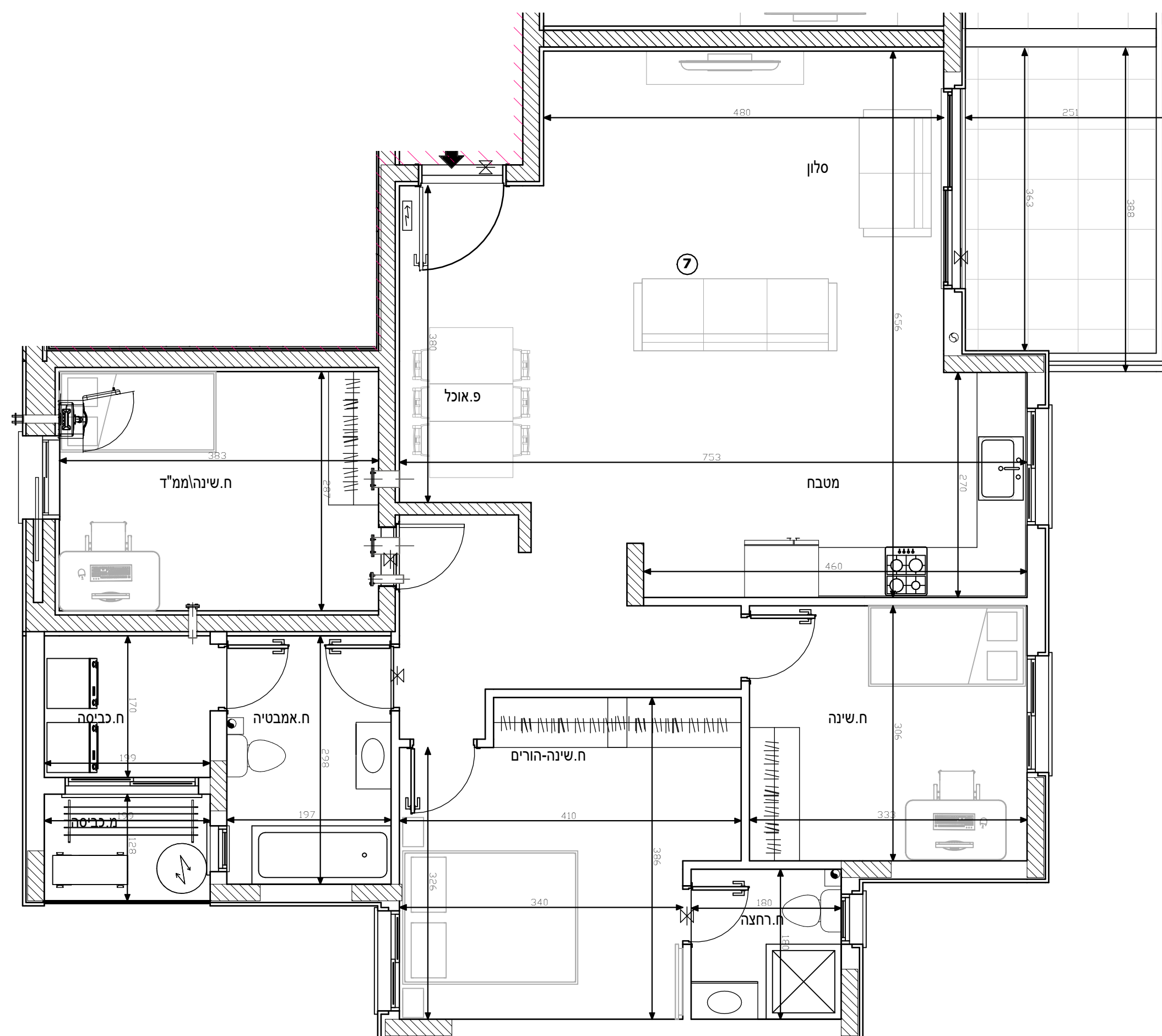
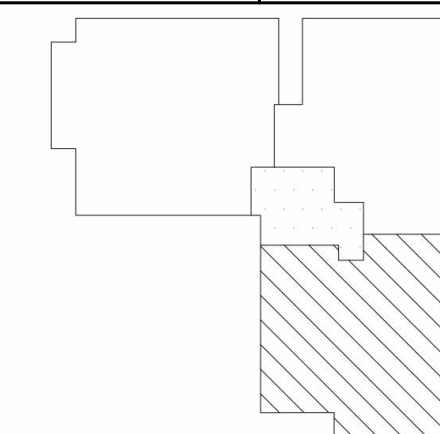
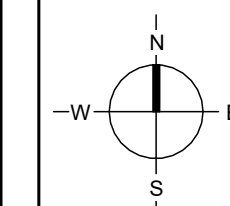









מגרש A150

בניין 7 קומה 2 דירה 8 טיפוס G1

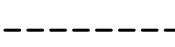
הערות לתכנית זו מופעיות במפרט המכר - טרם התקבל היתר בניה - יתכנו שינויים בעקבות דרישת רשויות ויועצים.

- סטייה של עד 2% משטח הדירה ביחס לתוכנית זו, הינה במסגרת חוק תכנון ובניה. כל המידות המסומנות בתוכנית זו - הן מידות בין קירות הבניה לפני ביצוע טיח או חומרי גמר אחרים.

מקרא:

	שטח ורכוש משותף
	מרפסת
	קו קירוי
	מיקום הכנה למעבה מזגן
	צינור איורור
	כניסה לדירה
	קולטני ביוב
	לוח חשמל דירתי
	דוד שמש
	תא ביוב

1 : 50

קנ"מ :

26/04/2024

תאריך :

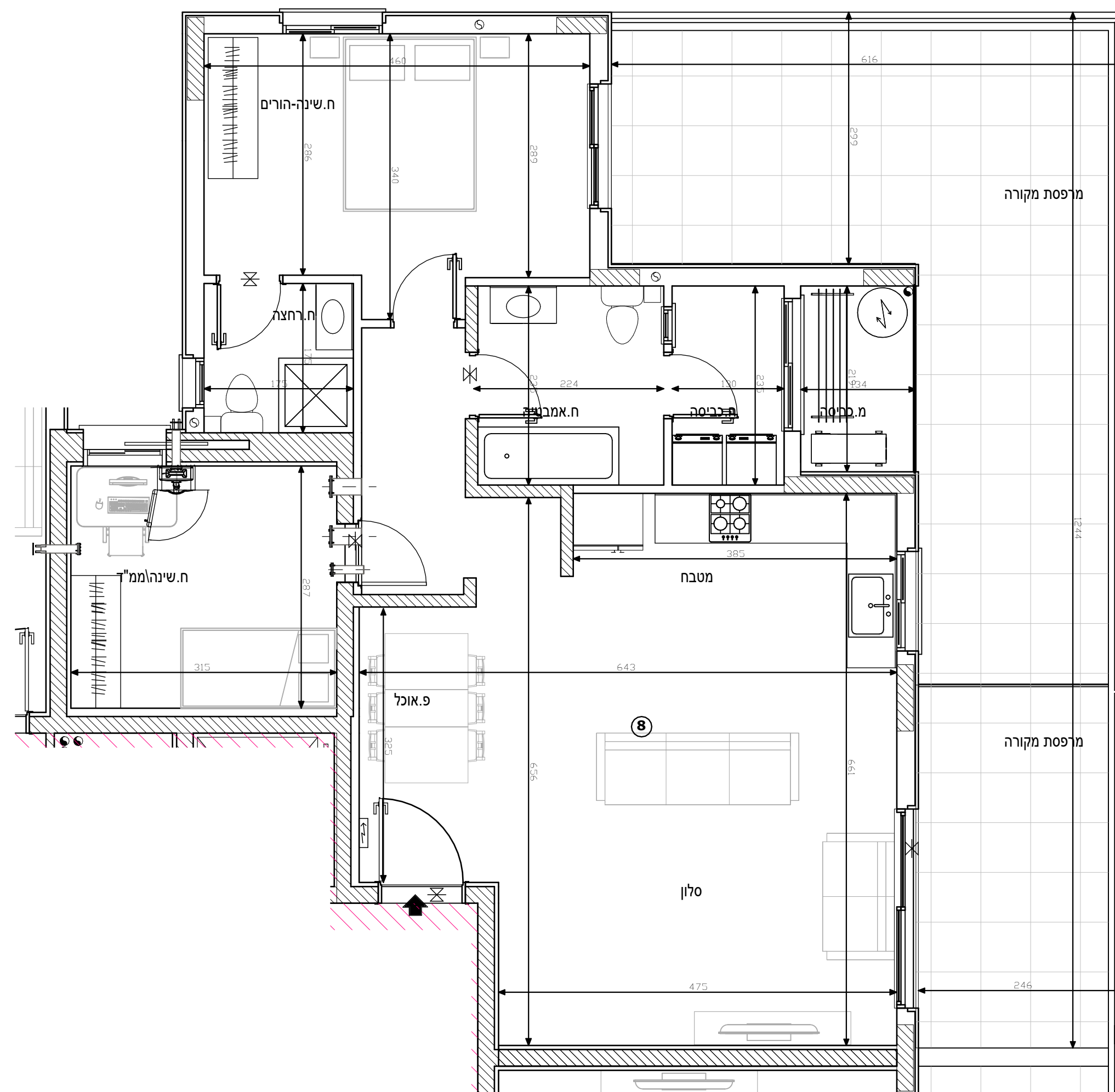
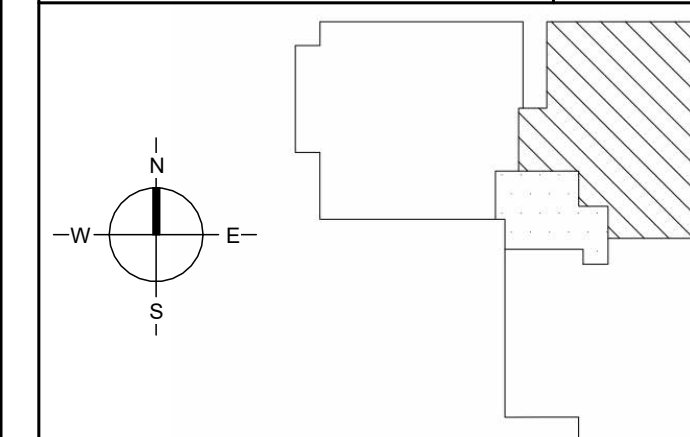







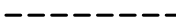
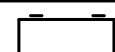

מגרש A150

בניין 7 קומה 2 דירה 9 טיפוס F1

הערות לתכנית זו מופעיות במפרט המכר - **טרם התקבל היתר בניה- יתכנו שינויים בעקבות דרישת רשויות ויועצים.**
- סטיה של עד 2% משטח הדירה ביחס לתוכנית זו, הינה במסגרת חוק תכנון ובניה. כל המידות המסומנות בתוכנית זו- הן מידות בין קירות הבניה **לפני** ביצוע טיח או חומרי גמר אחרים.

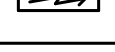
מקרא:

	שטח ורכוש משותף
	מרפסת
	קו קירוי
	מיקום הכנה למעבה מזגן
	צינור איורור
	כניסה לדירה
	קולטני ביוב
	לוח חשמל דירתי
	דוד שמש
	תא ביוב

תאריך: 26/04/2024 קנ"מ: 1 : 50

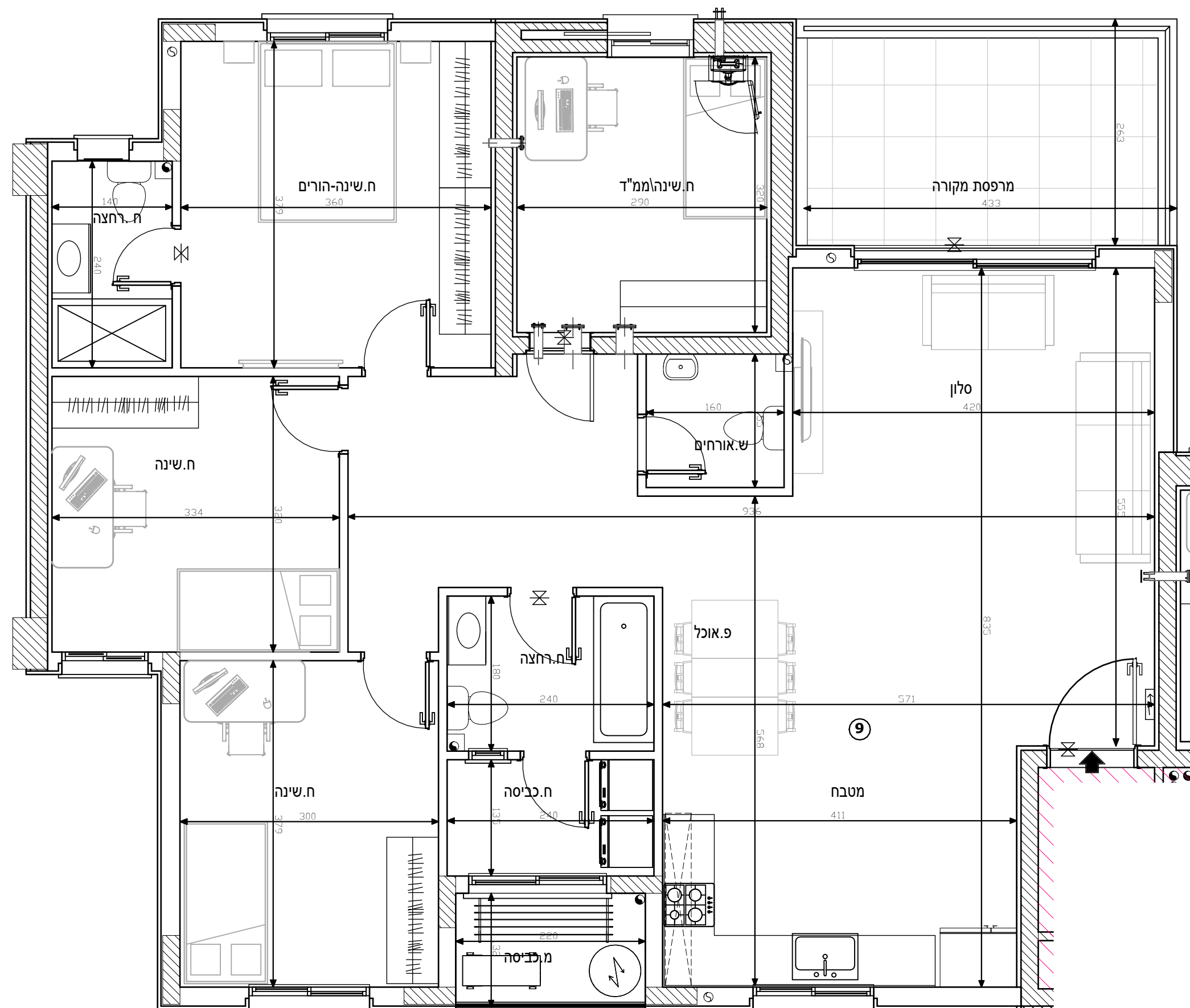
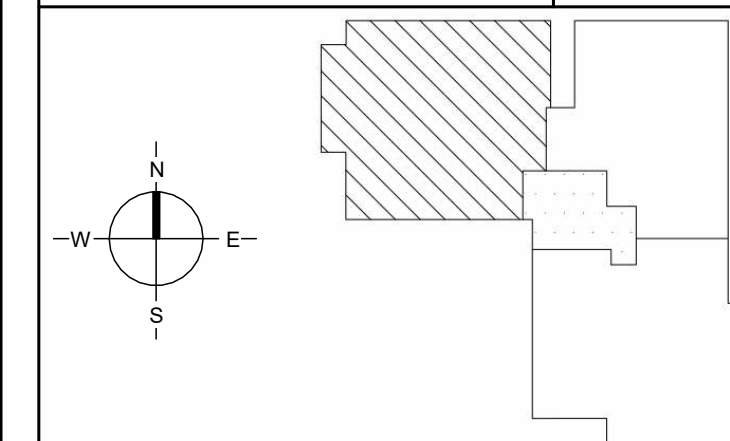

מגרש A150

בניין 7 קומה 3

הערות לתכנית זו מופעיות במפרט המכר - טרם התקבל היתר בניה- יתכנו שינויים בעקבות דרישת רשויות ויועצים.

- סטיה של עד 2% משטח הדירה ביחס לתוכנית זו,הינה במסגרת חוק תכנון ובניה.

כל המידות המסומנות בתוכנית זו- הן מידות בין קירות הבניה לפני ביצוע טיח או חומרי גמר אחרים.

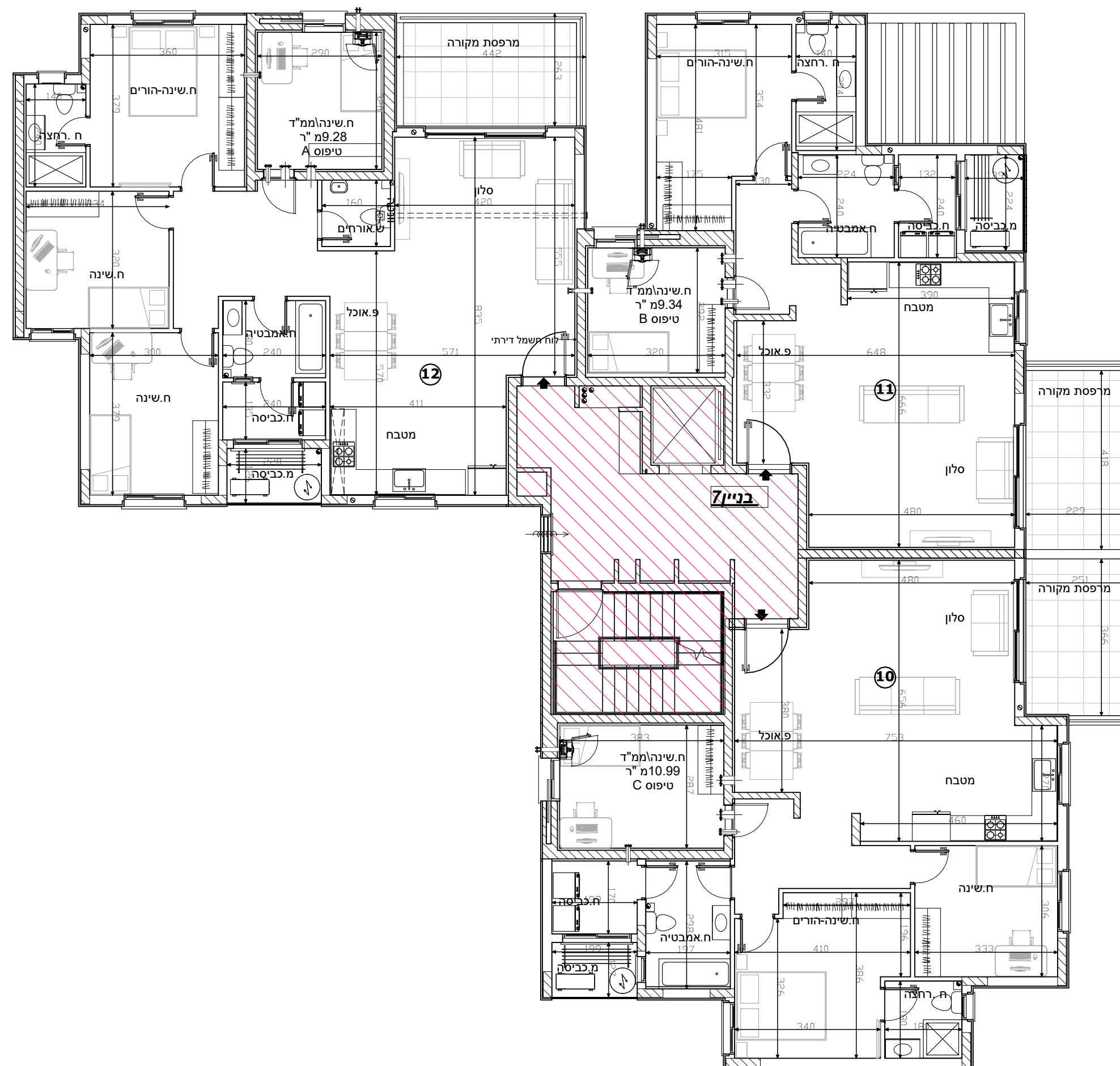

מקרא:

	שטח ורכוש משותף
	מרפסת
	קו קירוי
	מיקום הכנה למעבה מזגן
	צינור איורור
	כניסה לדירה
	קולטני ביוב
	לוח חשמל דירתי
	דוד שמש
	תא ביוב

תאריך: 26/04/2024 קנ"מ: 1 : 100

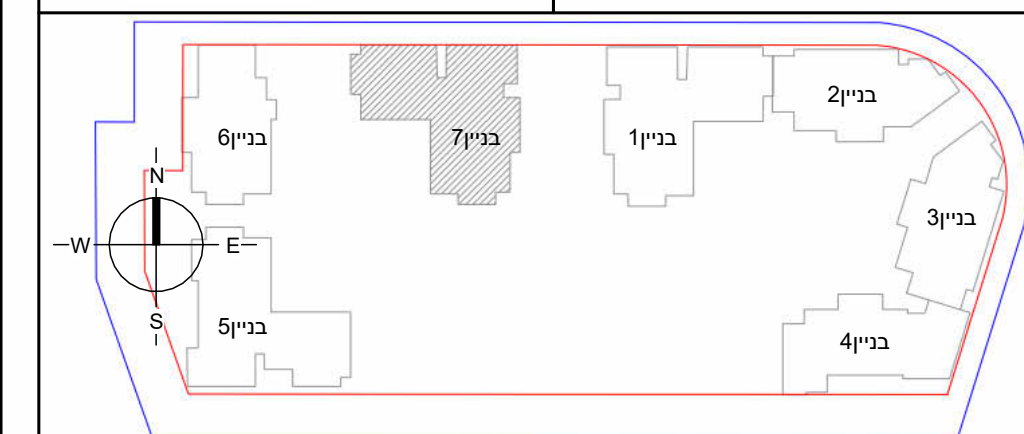

מגרש A150









בניין 7 קומה 3 דירה 10 טיפוס D1

הערות לתכנית זו מופעיות במפרט המכר - טרם התקבל היתר בניה - יתכנו שינויים בעקבות דרישת רשויות ויועצים.

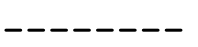
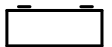
- סטייה של עד 2% משטח הדירה ביחס לתוכנית זו, הינה במסגרת חוק תכנון ובניה.

כל המידות המסומנות בתוכנית זו - הן מידות בין קירות הבניה לפני ביצוע טיח או חומרי גמר אחרים.

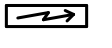
מקרא:

	שטח ורכוש משותף
	מרפסת
	קו קירוי
	מיקום הכנה למעבה מזגן
	צינור איורור
	כניסה לדירה
	קולטני ביוב
	לוח חשמל דירתי
	דוד שמש
	תא ביוב

תאריך: 26/04/2024 קנ"מ: 1 : 50

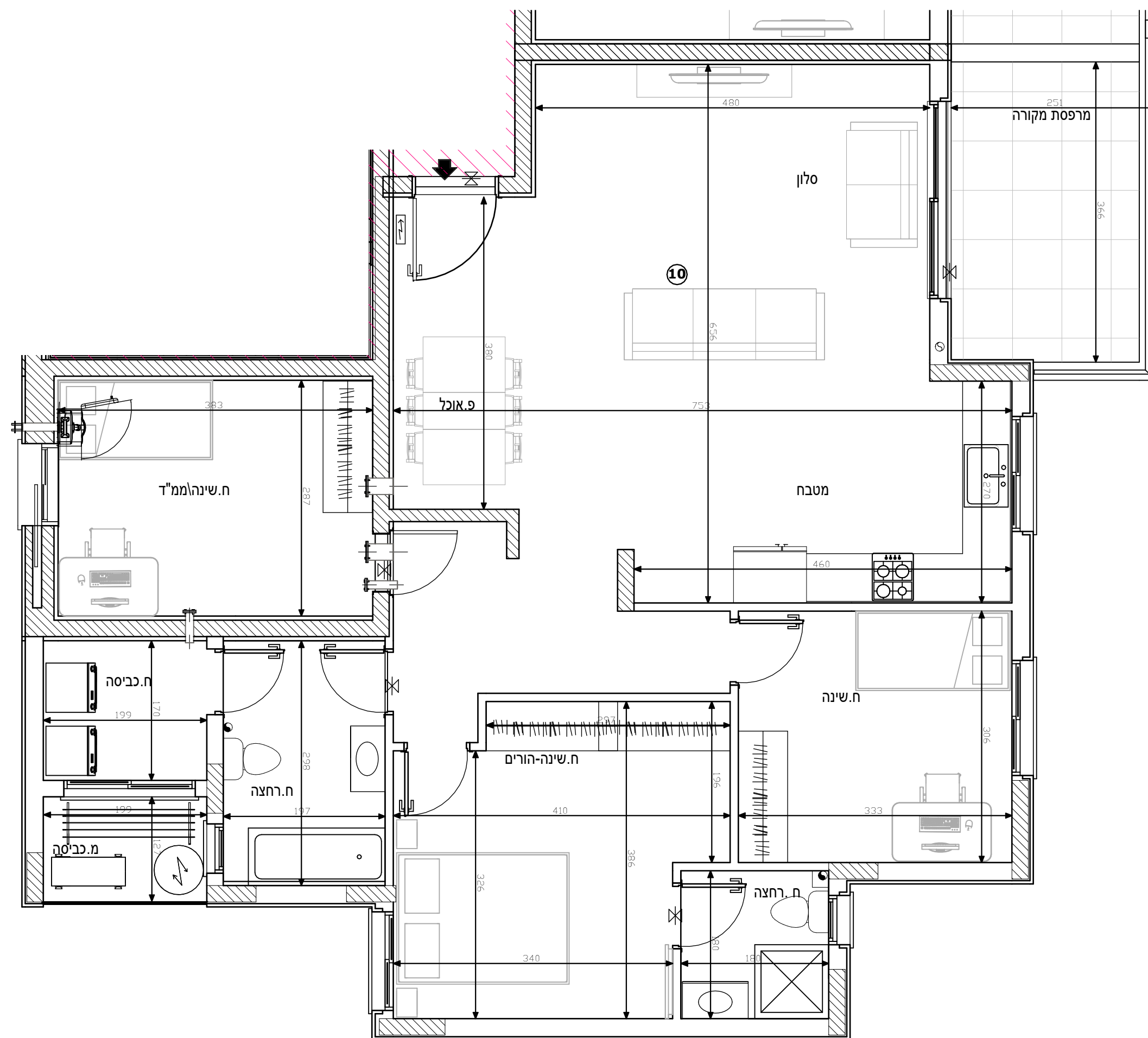
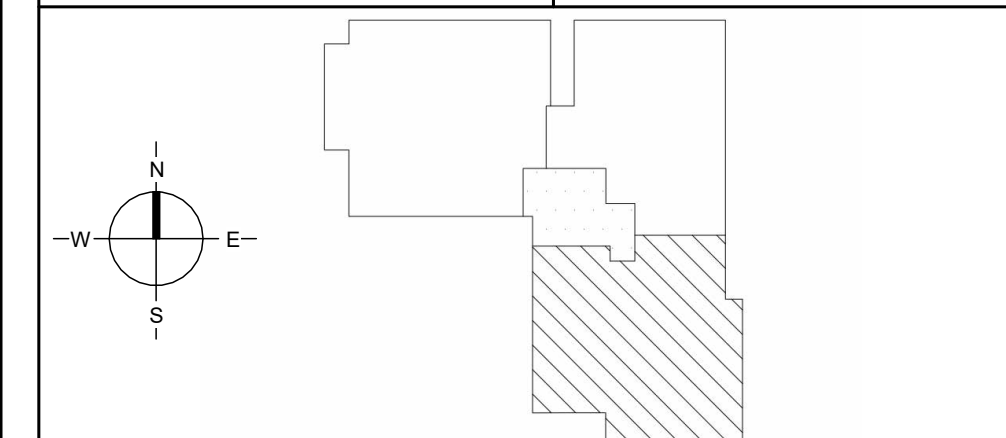

מגרש A150









בניין 7 קומה 3 דירה 11 טיפוס H1

הערות לתכנית זו מופעיות במפרט המכר - טרם התקבל היתר בניה - יתכנו שינויים בעקבות דרישת רשויות ויועצים.

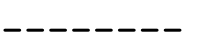
- סטייה של עד 2% משטח הדירה ביחס לתוכנית זו, הינה במסגרת חוק תכנון ובניה.

כל המידות המסומנות בתוכנית זו - הן מידות בין קירות הבניה לפני ביצוע טיח או חומרי גמר אחרים.

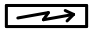
מקרא:

	שטח ורכוש משותף
	מרפסת
	קו קירוי
	מיקום הכנה למעבה מזגן
	צינור איורור
	כניסה לדירה
	קולטני ביוב
	לוח חשמל דירתי
	דוד שמש
	תא ביוב

1 : 50

קנ"מ :

26/04/2024

תאריך :

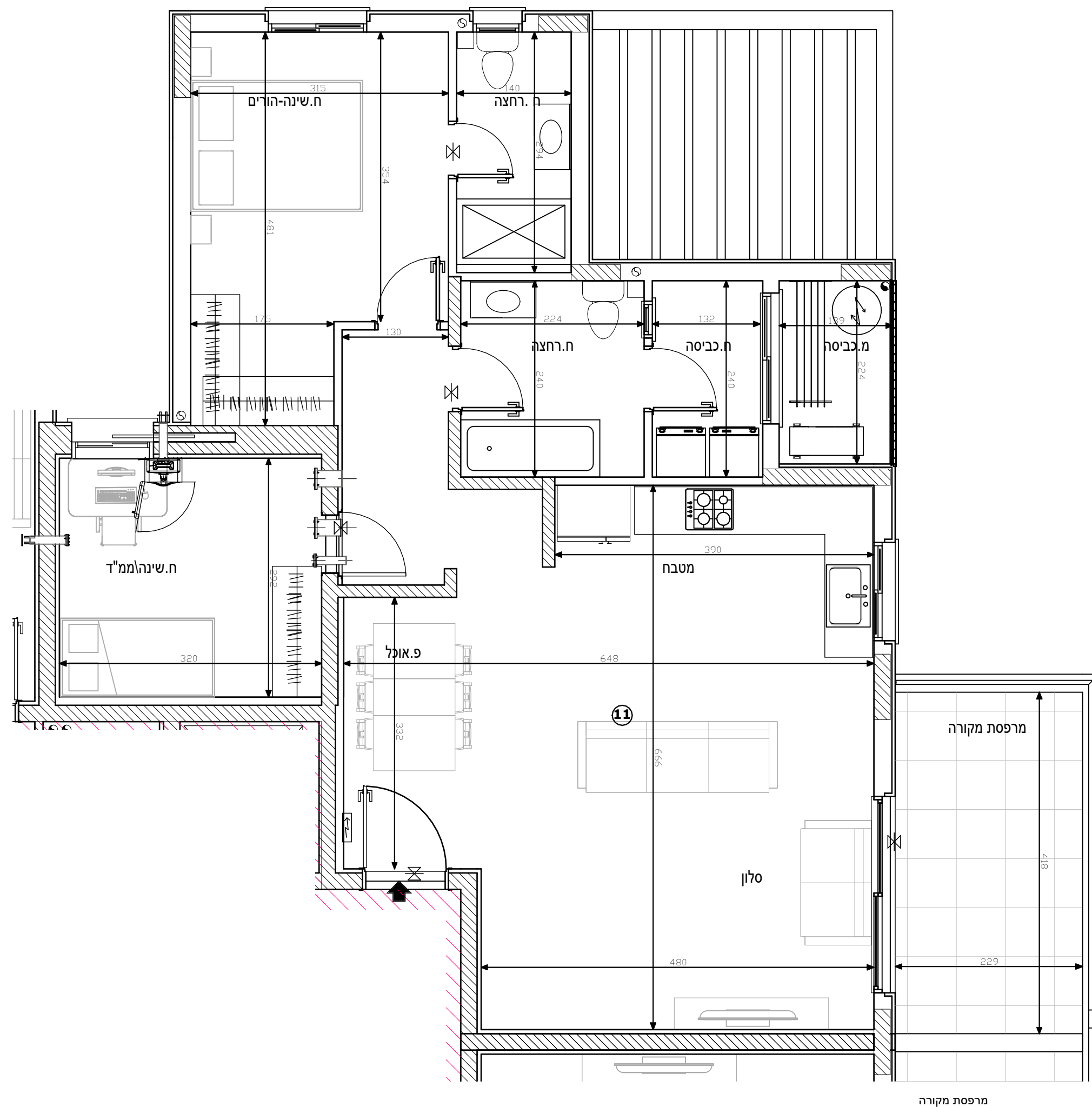
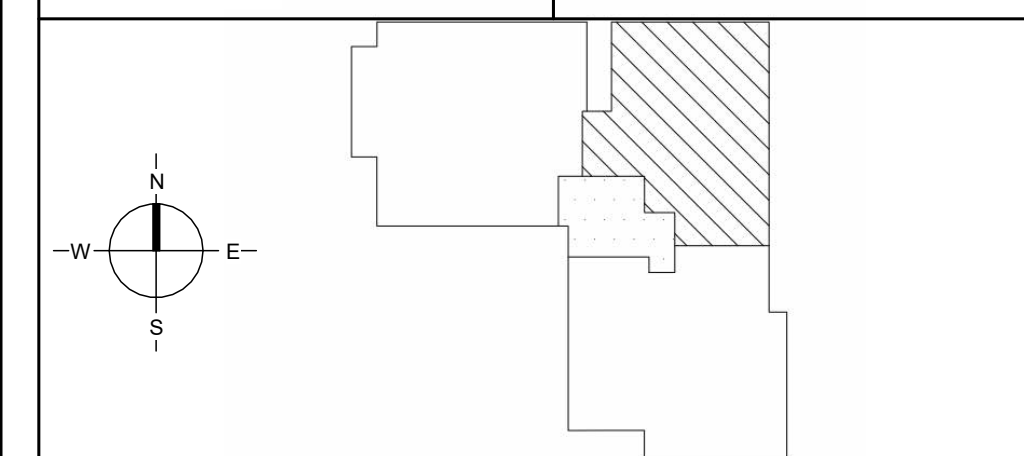











מגרש A150

בניין 7 קומה 3 דירה 12 טיפוס F1

הערות לתכנית זו מופעיות במפרט המכר - טרם התקבל היתר בניה - יתכנו שינויים בעקבות דרישת רשויות ויועצים.

- סטייה של עד 2% משטח הדירה ביחס לתוכנית זו, הינה במסגרת חוק תכנון ובניה. כל המידות המסומנות בתוכנית זו - הן מידות בין קירות הבניה לפני ביצוע טיח או חומרי גמר אחרים.

מקרא:

	שטח ורכוש משותף
	מרפסת
	קו קירוי
	מיקום הכנה למעבה מזגן
	צינור איורור
	כניסה לדירה
	קולטני ביוב
	לוח חשמל דירתי
	דוד שמש
	תא ביוב

תאריך: 26/04/2024 קנ"מ: 1 : 50

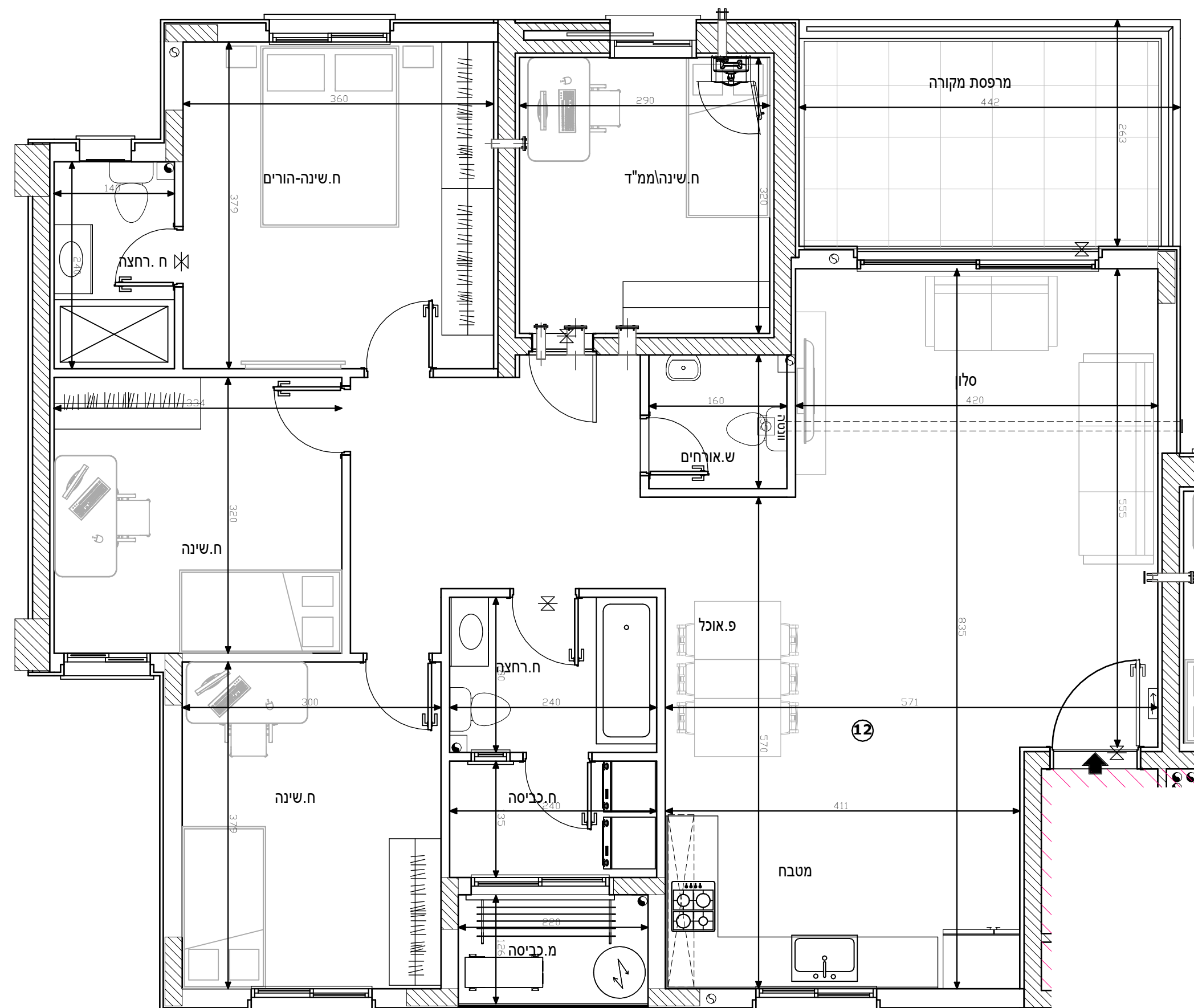
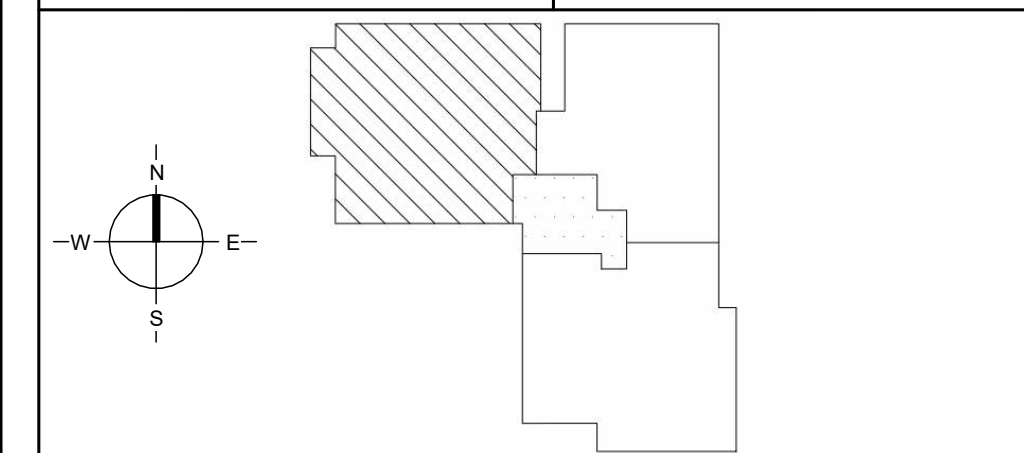

מגרש A150

בניין 7 קומה 4

הערות לתכנית זו מופעיות במפרט המכר - טרם התקבל היתר בניה- יתכנו שינויים בעקבות דרישת רשויות ויועצים.
- סטייה של עד 2% משטח הדירה ביחס לתוכנית זו, הינה במסגרת חוק תכנון ובניה.
כל המידות המסומנות בתוכנית זו- הן מידות בין קירות הבניה לפני ביצוע טיח או חומרי גמר אחרים.

מקרא:

	שטח ורכוש משותף
	מרפסת
	קו קירוי
	מיקום הכנה למעבה מזגן
	צינור איורור
	כניסה לדירה
	קולטני ביוב
	לוח חשמל דירתי
	דוד שמש
	תא ביוב

תאריך: 26/04/2024 קנ"מ: 1 : 100

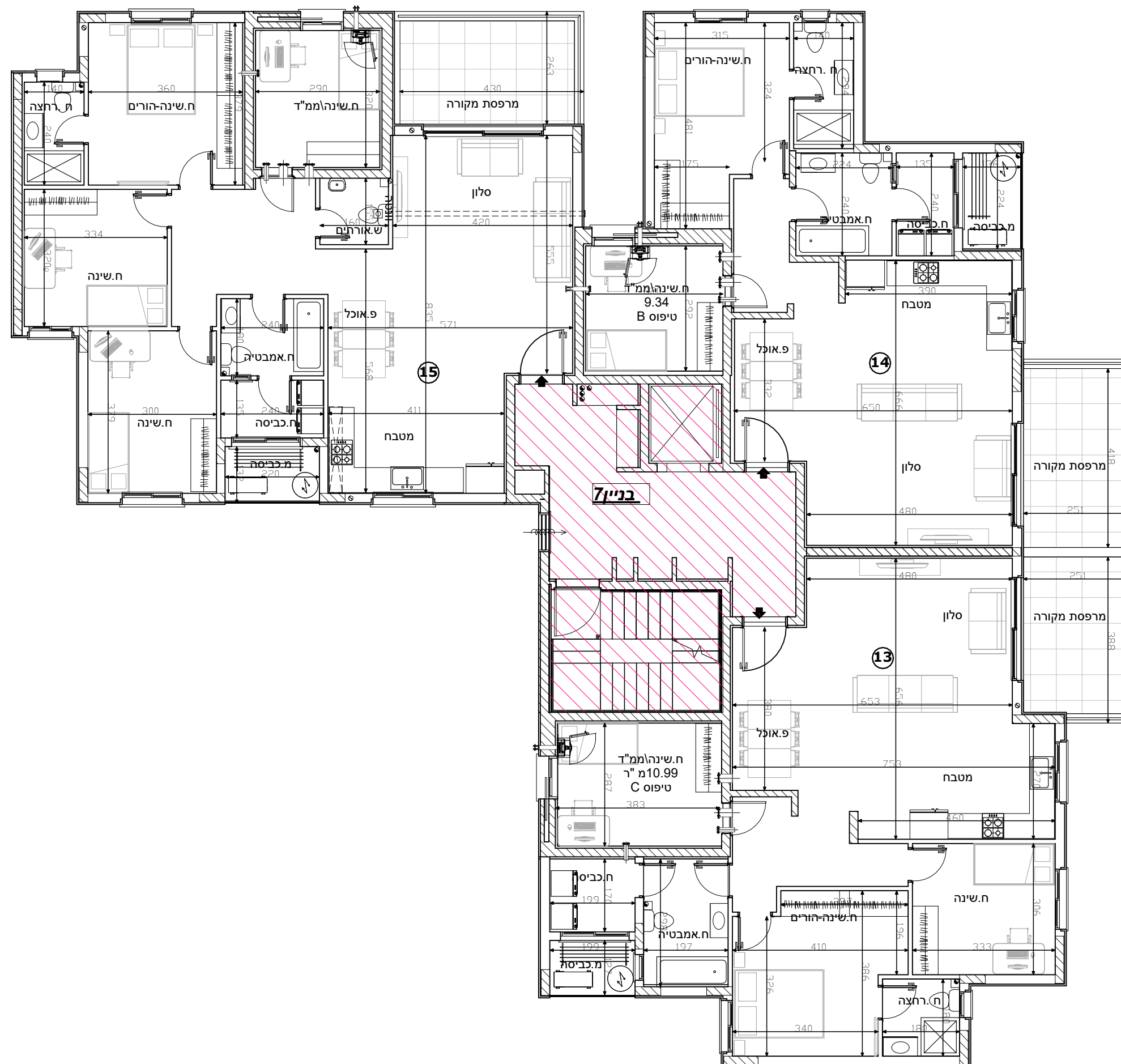
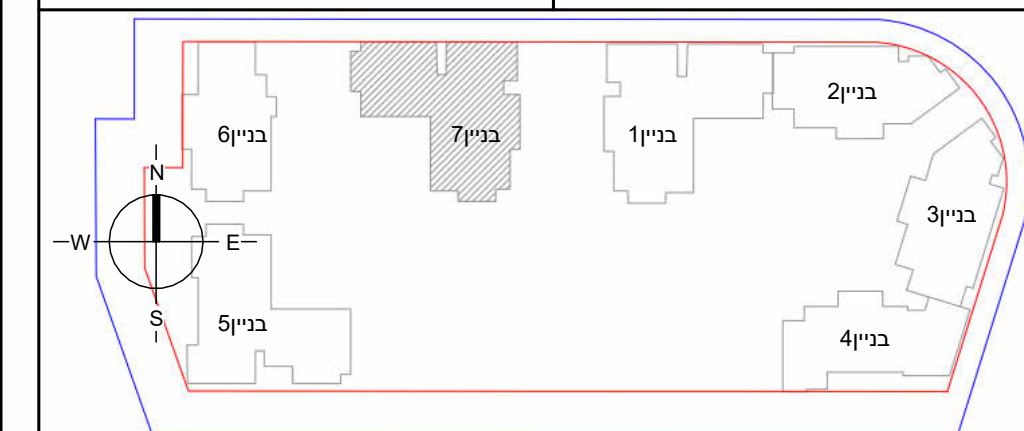









מגרש A150

בניין 7 קומה 4 דירה 13 טיפוס D1

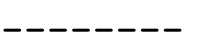
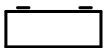
הערות לתכנית זו מופעיות במפרט המכר - טרם התקבל היתר בניה - יתכנו שינויים בעקבות דרישת רשויות ויועצים.

- סטיה של עד 2% משטח הדירה ביחס לתוכנית זו, הינה במסגרת חוק תכנון ובניה. כל המידות המסומנות בתוכנית זו- הן מידות בין קירות הבניה לפני ביצוע טיח או חומרי גמר אחרים.

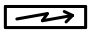
מקרא:

	שטח ורכוש משותף
	מרפסת
	קו קירוי
	מיקום הכנה למעבה מזגן
	צינור איורור
	כניסה לדירה
	קולטני ביוב
	לוח חשמל דירתי
	דוד שמש
	תא ביוב

תאריך: 26/04/2024 קנ"מ: 1 : 50

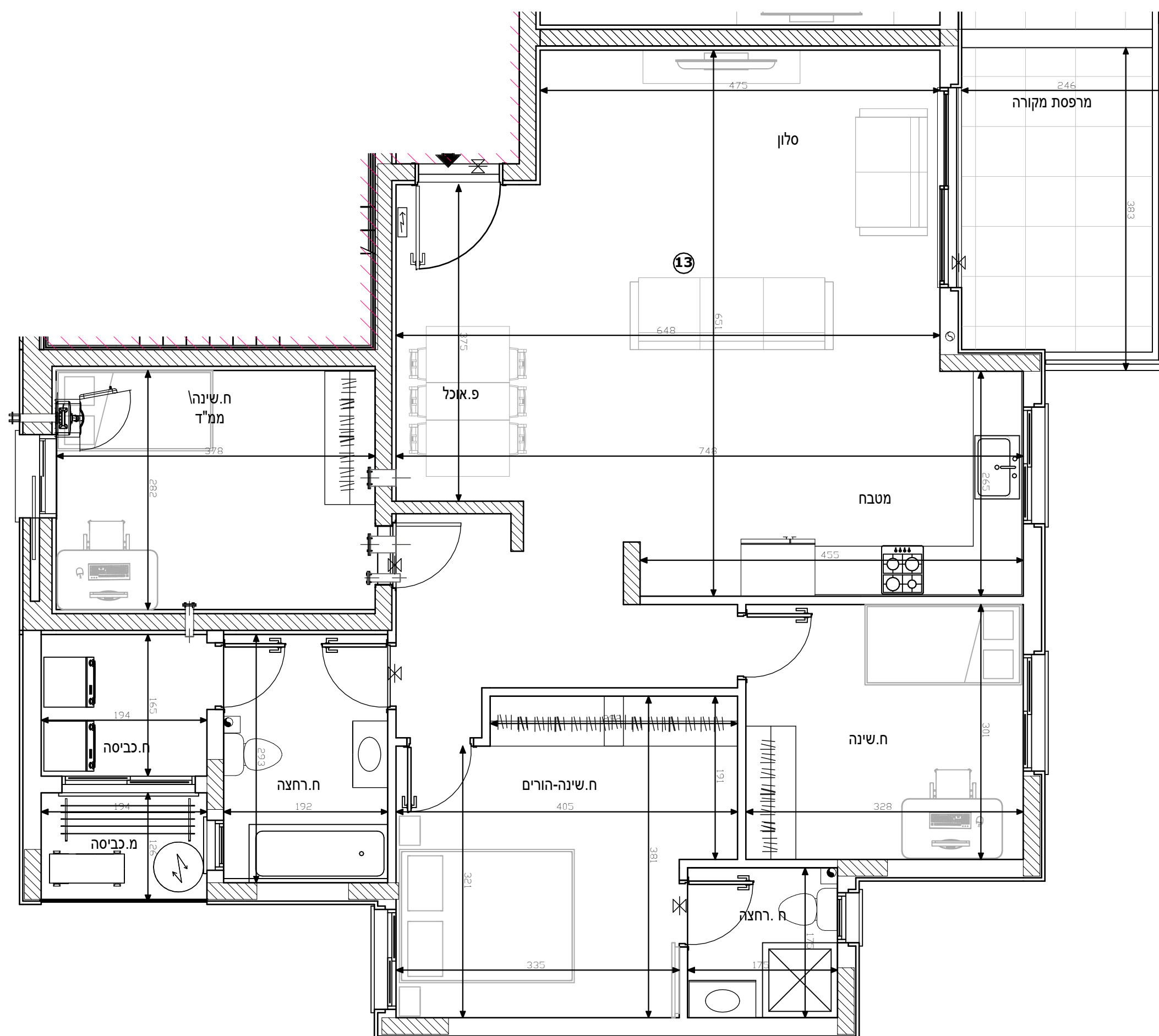
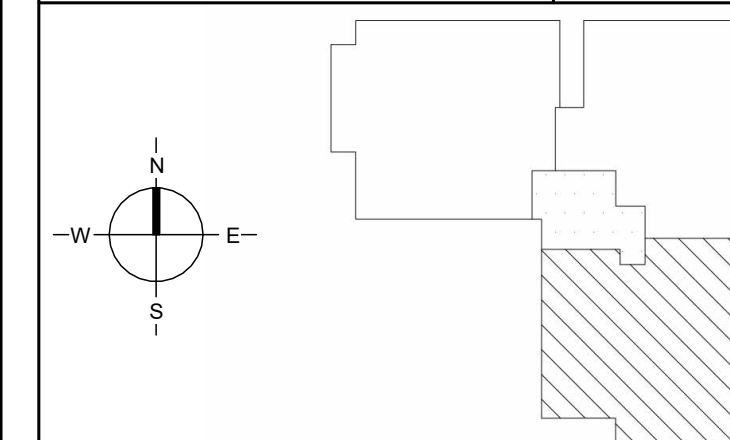









מגרש A150

בניין 7 קומה 4 דירה 14 טיפוס H1

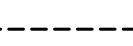
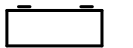
הערות לתכנית זו מופעיות במפרט המכר - טרם התקבל היתר בניה - יתכנו שינויים בעקבות דרישת רשויות ויועצים.

- סטיה של עד 2% משטח הדירה ביחס לתוכנית זו, הינה במסגרת חוק תכנון ובניה. כל המידות המסומנות בתוכנית זו - הן מידות בין קירות הבניה לפני ביצוע טיח או חומרי גמר אחרים.

מקרא:

	שטח ורכוש משותף
	מרפסת
	קו קירוי
	מיקום הכנה למעבה מזגן
	צינור איורור
	כניסה לדירה
	קולטני ביוב
	לוח חשמל דירתי
	דוד שמש
	תא ביוב

תאריך: 26/04/2024 קנ"מ: 1 : 50

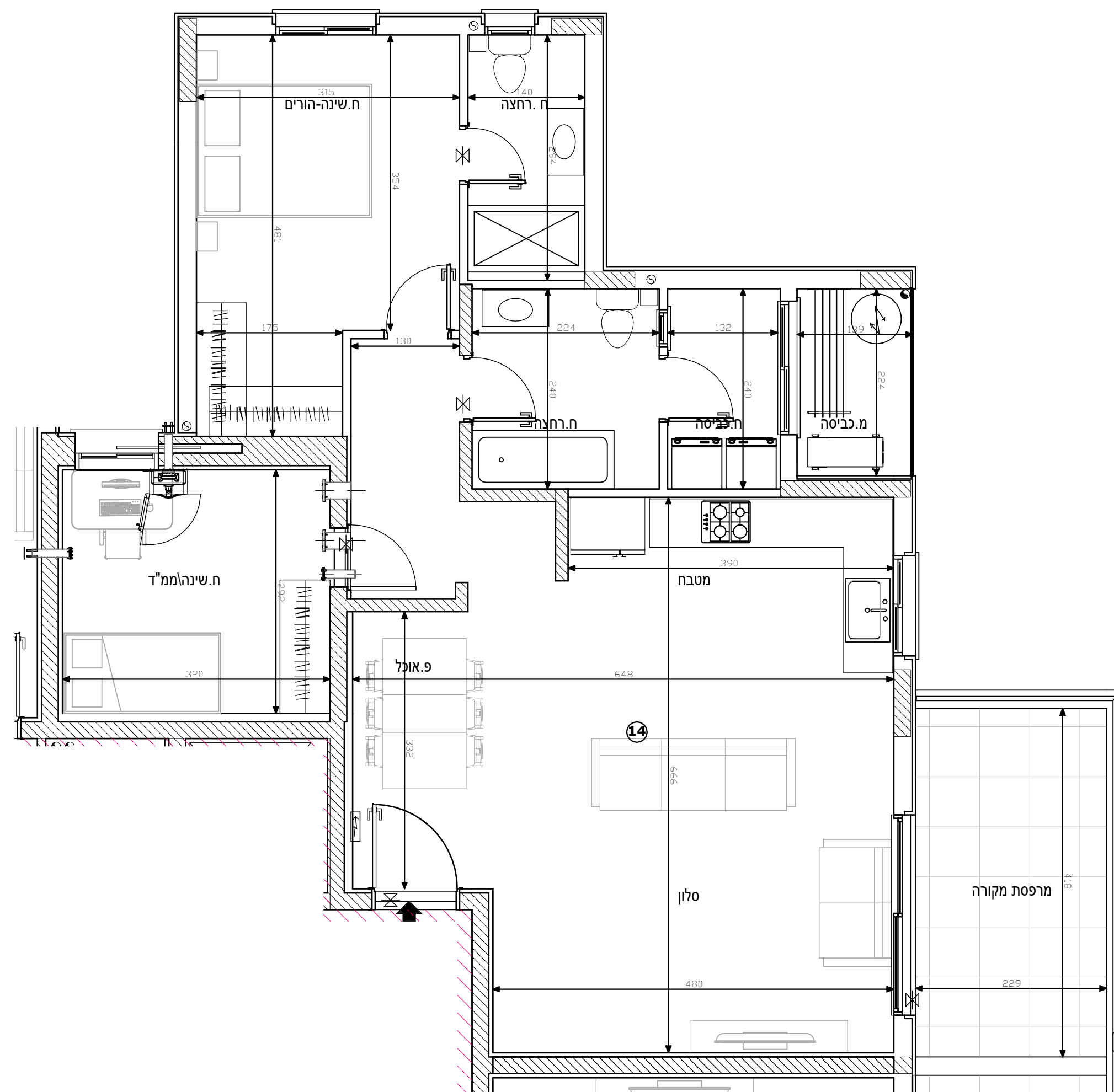
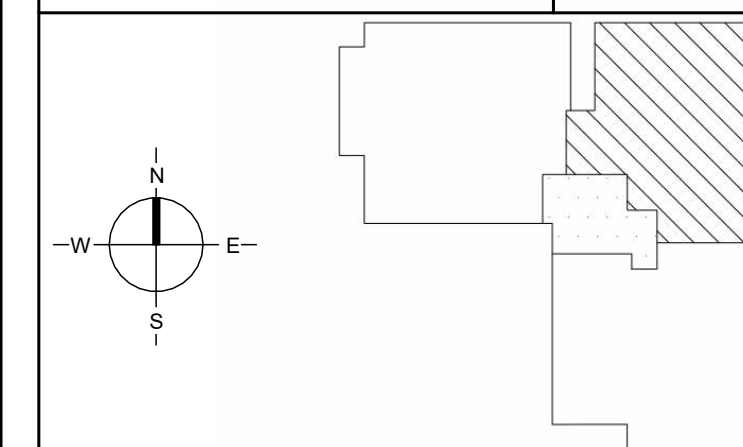









מגרש A150

בניין 7 קומה 4 דירה 15 טיפוס F1

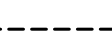
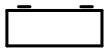
הערות לתכנית זו מופעיות במפרט המכר - טרם התקבל היתר בניה - יתכנו שינויים בעקבות דרישת רשויות ויועצים.

- סטייה של עד 2% משטח הדירה ביחס לתוכנית זו, הינה במסגרת חוק תכנון ובניה. כל המידות המסומנות בתוכנית זו - הן מידות בין קירות הבניה לפני ביצוע טיח או חומרי גמר אחרים.

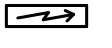
מקרא:

	שטח ורכוש משותף
	מרפסת
	קו קירוי
	מיקום הכנה למעבה מזגן
	צינור איורור
	כניסה לדירה
	קולטני ביוב
	לוח חשמל דירתי
	דוד שמש
	תא ביוב

תאריך: 26/04/2024 קנ"מ: 1 : 50

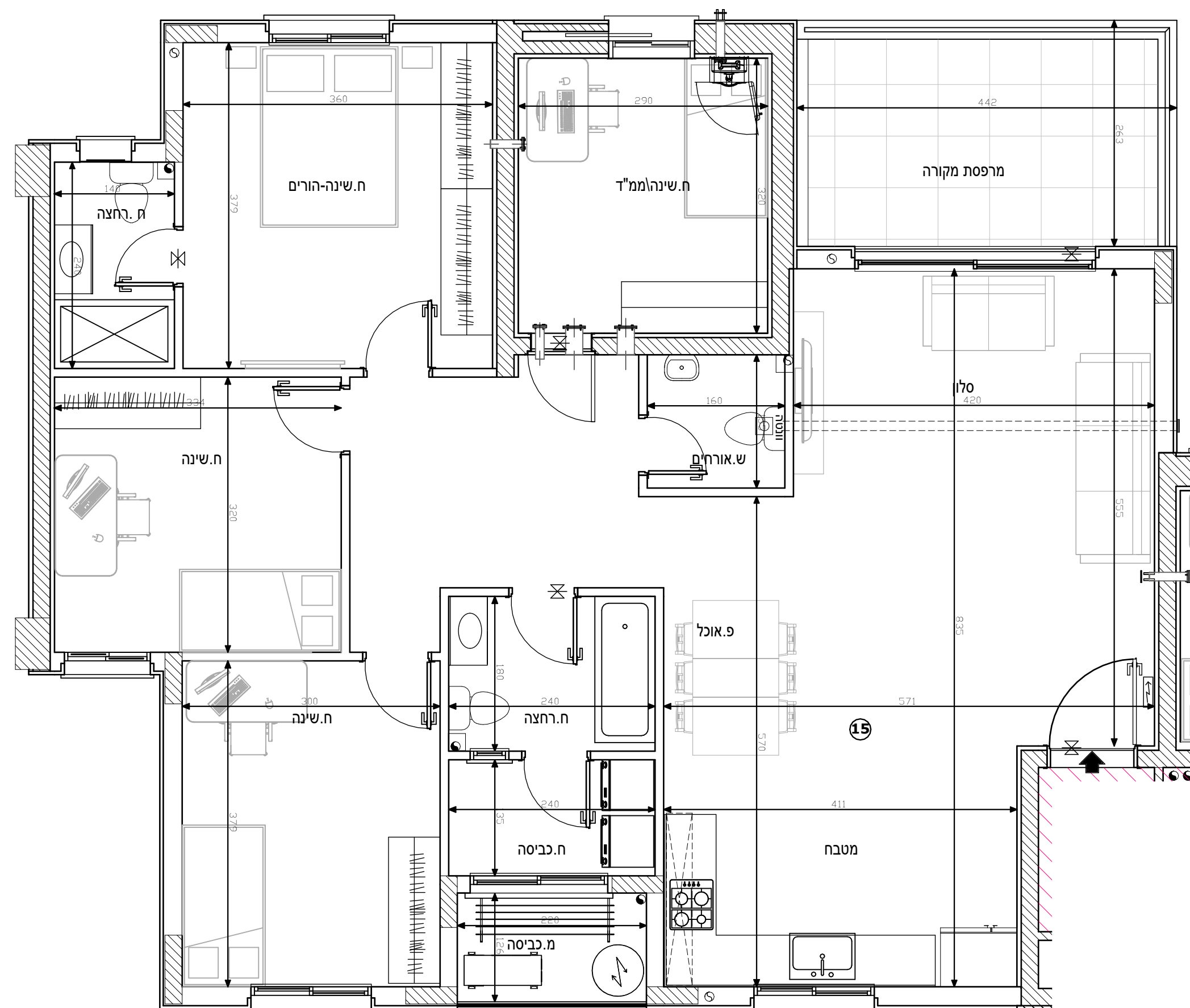
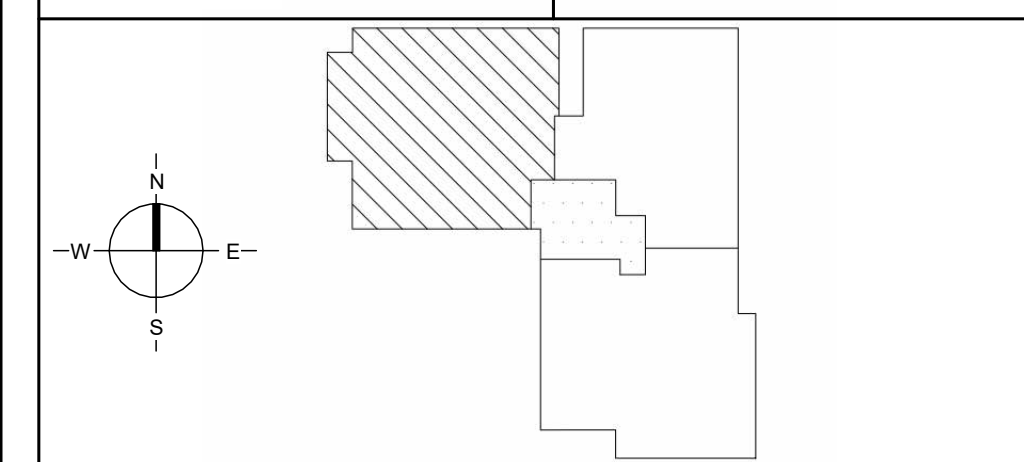

מגרש A150

בניין קומה 4 דירה 16 טיפוס 11

הערות לתכנית זו מופעיות במפרט המכר -טרם התקבל היתר בניה- יתכנו שינויים בעקבות דרישת רשויות ויועצים.
- סטייה של עד 2% משטח הדירה ביחס לתוכנית זו, הינה במסגרת חוק תכנון ובניה. כל המידות המסומנות בתוכנית זו- הן מידות בין קירות הבניה **לפני** ביצוע טיח או חומרי גמר אחרים.

מקרא:

	שטח ורכוש משותף
	מרפסת
	קו קירוי
	מיקום הכנה למעבה מזגן
	צינור איורור
	כניסה לדירה
	קולטני ביוב
	לוח חשמל דירתי
	דוד שמש
	תא ביוב

1 : 50

קנ"מ :

26/04/2024

תאריך :

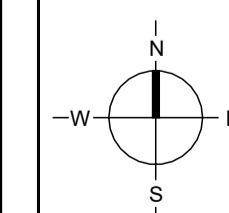
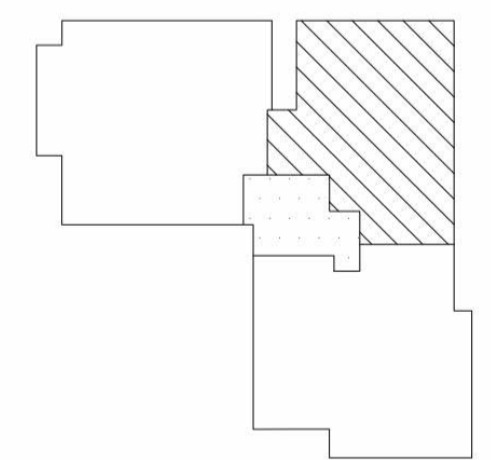
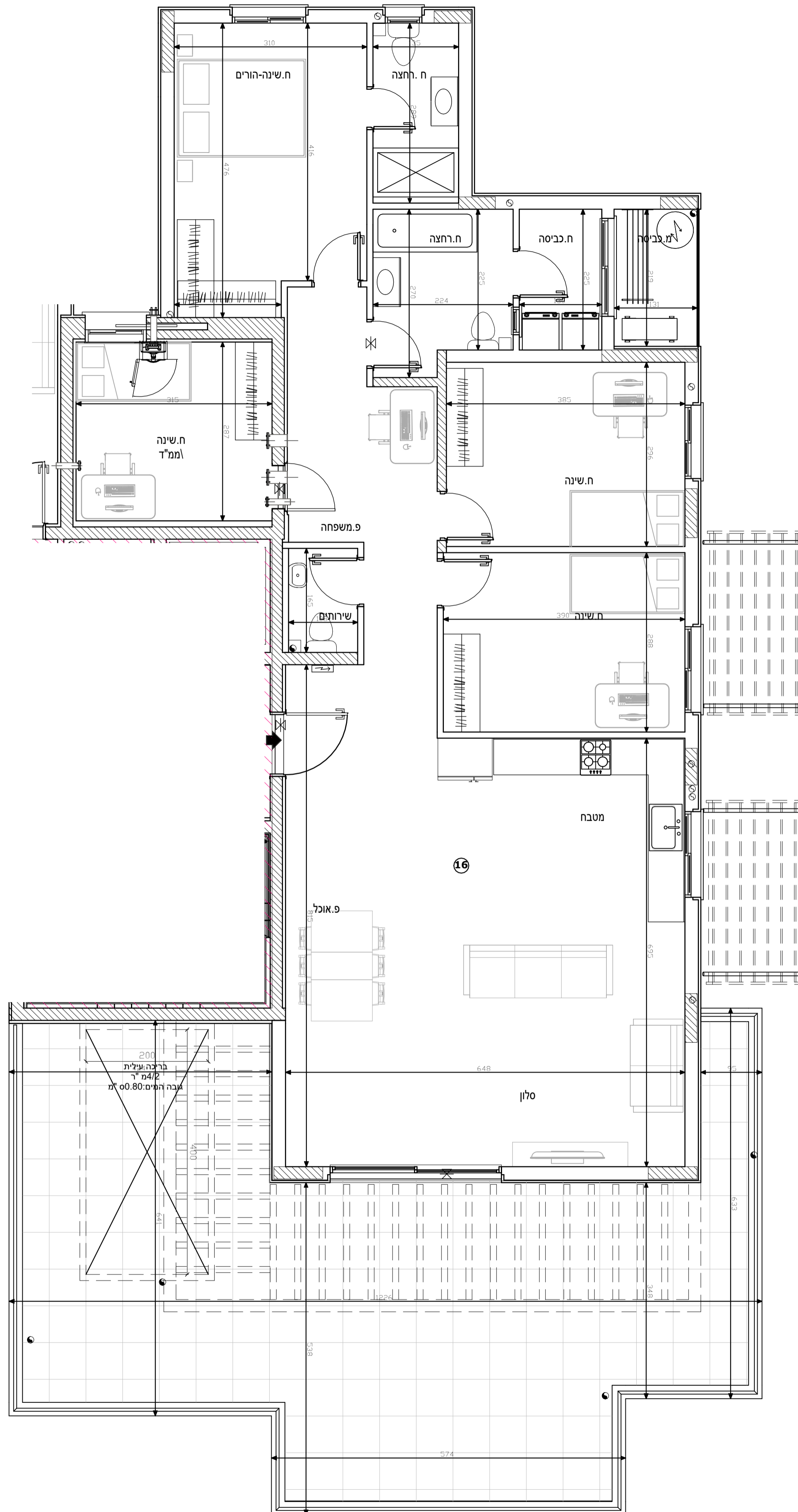

מגרש A150









בניין 7 קומה 5

הערות לתכנית זו מופעיות במפרט המכר - טרם התקבל היתר בניה - יתכנו שינויים בעקבות דרישת רשויות ויועצים.

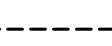
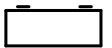
- סטייה של עד 2% משטח הדירה ביחס לתוכנית זו, הינה במסגרת חוק תכנון ובניה.

כל המידות המסומנות בתוכנית זו - הן מידות בין קירות הבניה לפני ביצוע טיח או חומרי גמר אחרים.

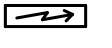
מקרא:

	שטח ורכוש משותף
	מרפסת
	קו קירוי
	מיקום הכנה למעבה מזגן
	צינור איורור
	כניסה לדירה
	קולטני ביוב
	לוח חשמל דירתי
	דוד שמש
	תא ביוב

תאריך: 26/04/2024 קנ"מ: 1 : 100

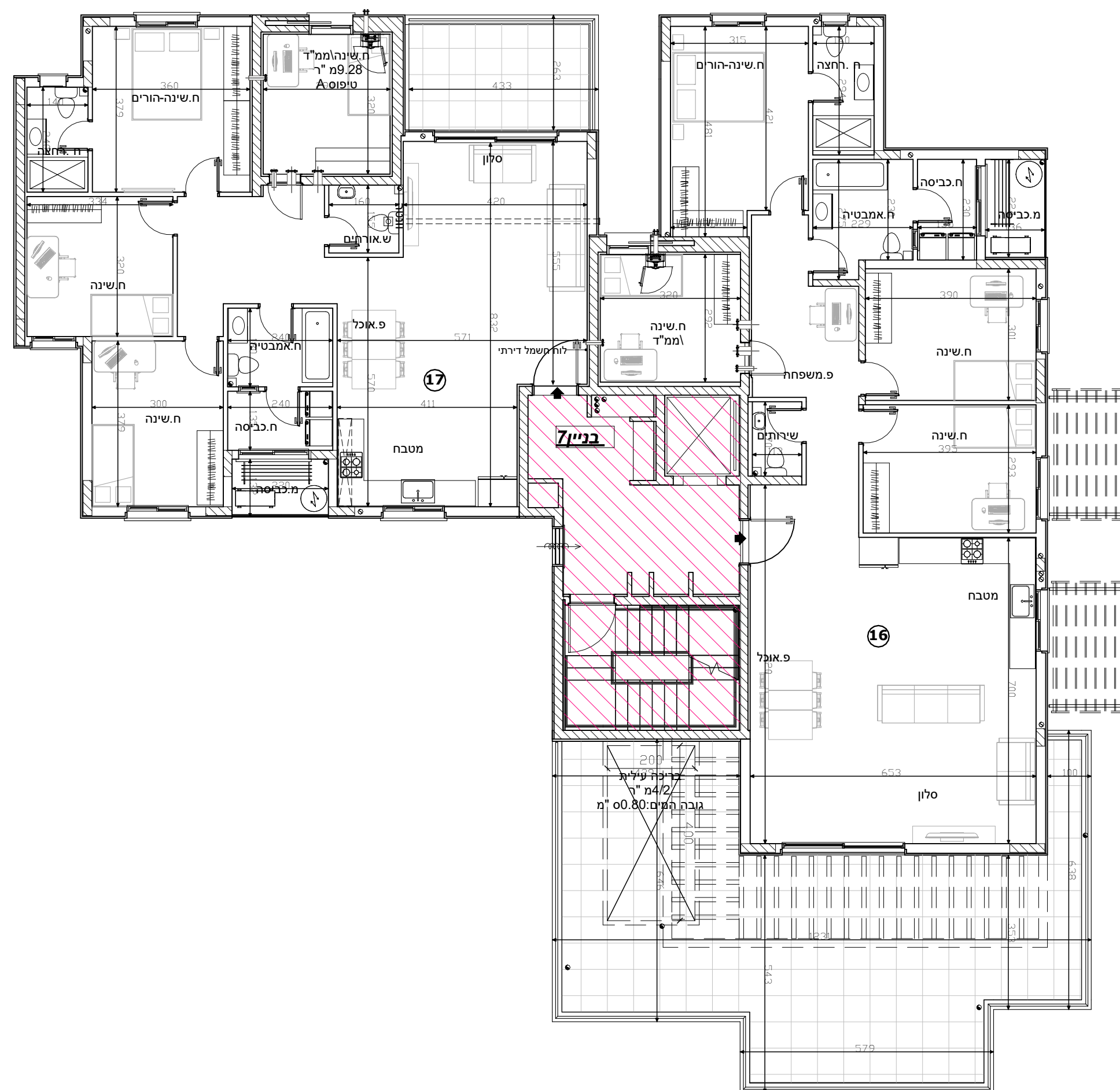
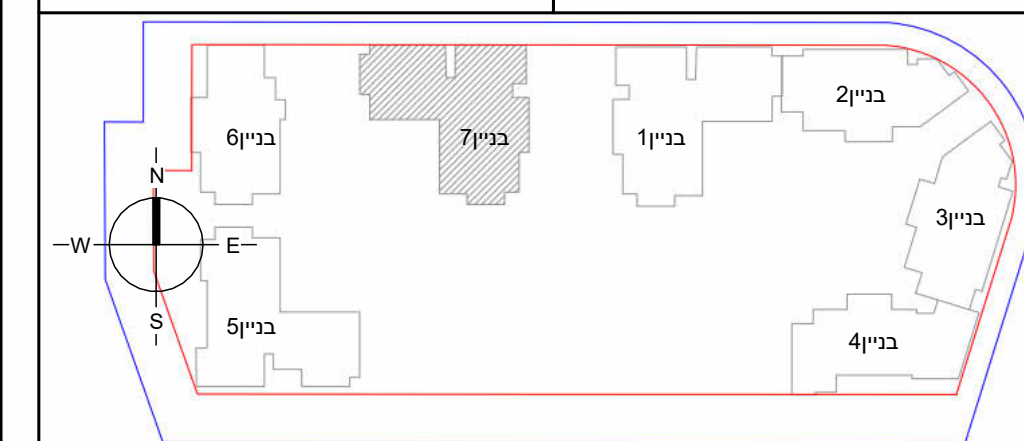

מגרש A150









בניין 7 קומה 5 דירה 17 טיפוס F1

הערות לתכנית זו מופעיות במפרט המכר - טרם התקבל היתר בניה - יתכנו שינויים בעקבות דרישת רשויות ויועצים.

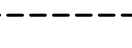
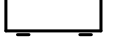
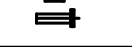
- סטייה של עד 2% משטח הדירה ביחס לתוכנית זו, הינה במסגרת חוק תכנון ובניה.

כל המידות המסומנות בתוכנית זו - הן מידות בין קירות הבניה לפני ביצוע טיח או חומרי גמר אחרים.

מקרא:

	שטח ורכוש משותף
	מרפסת
	קו קירוי
	מיקום הכנה למעבה מזגן
	צינור איורור
	כניסה לדירה
	קולטני ביוב
	לוח חשמל דירתי
	דוד שמש
	תא ביוב

תאריך: 26/04/2024 קנ"מ: 1 : 50

